

# hangrohe

- EN** Installation / User Instructions / Warranty
- FR** Instructions de montage / Mode d'emploi / Garantie
- ES** Instrucciones de montaje / Manejo / Garantía

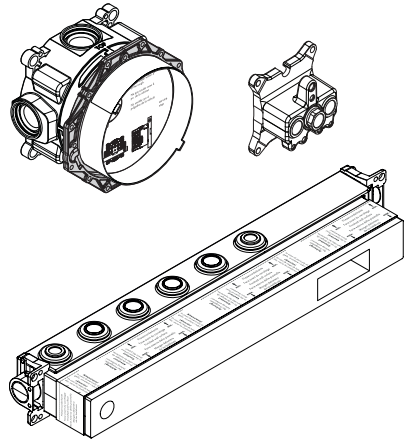

**Rainfinity**  
04865180

## Technical Information

### Water pressure

Recommended	15 - 75 PSI (0.1 - 0.5 MPa)
Maximum	145 PSI (1 MPa)

### Hot water temp.

Recommended	120°-140° F (48° - 60° C)*
Maximum	158° F (70° C)*

### Max. flow rate (with trim kit installed)

04864700	1.75 GPM (6.6 l/min)
04863700	2.5 GPM (9.5 l/min)

\* Please know and follow all applicable local plumbing codes when setting the temperature on the water heater.

## Installation Considerations

- This rough valve must be finished with trim kit #04864700 or #04863700. An automatically compensating valve for anti-scald protection for individual fixture fittings, compliant to ASME A112.18.1/CSA B125.1, is created when the trim kit is installed.
  - Please read over these instructions thoroughly before beginning installation. Make sure that you have all tools and supplies needed to complete the installation.
  - Inspect this product thoroughly before installation. Claims for shipping damage made after installation will not be honored.
  - For best results, Hansgrohe recommends that this unit be installed by a licensed, professional plumber.
  - This ShowerSelect thermostatic mixing valve rough is for a shower with four functions: the three spray functions of the Rainfinity 250 3-Jet showerhead (included with the trim kit) and a handshower (not included).
  - The handshower requires a wall outlet such as the Hansgrohe Rainfinity Wall Outlet 500 with Handshower Holder and Shelf model #26843701, or another unit that complies with ASME A112.18.1/CSA B125.1 including ASME A112.18.3
  - Do not install any valve with a positive shutoff between the thermostatic mixing valve rough and the showerhead or handshower.
- ⚠ **The thermostatic mixer rough must be installed with the ¾" hot and cold inlet ports facing downwards** (page 6, illustration A).
  - ⚠ **Do not install the mixer with the inlets facing upwards or to the side** (page 6, illustration B).
  - **The RainSelect thermostatic mixing valve rough does not include stops.** If stops are desired, install them on the hot and cold supplies in an easily accessible location outside the shower. Stops are not available from Hansgrohe.
  - The thermostatic mixer is for use with shower heads rated at 1.1 GPM (4.2 L/min) or higher.
  - To prevent scald injury, the maximum output temperature of the shower mixing valve must be no higher than 120°F (49°C). In Massachusetts, the maximum output temperature can be no higher than 112°F (44°C).
  - Keep this booklet and the receipt (or other proof of date and place of purchase) for this product in a safe place. The receipt is required should it be necessary to request warranty parts.

## Données techniques

Pression d'eau	
recommandée	15 - 75 PSI (0.1 - 0.5 MPa)
maximum	145 PSI (1 MPa)
Température d'eau chaude	
recommandée	120°-140° F (48° - 60° C)*
maximum	158° F (70° C)*
Capacité nominale (avec jeu de garniture)	
04864700	1.75 GPM (6.6 l/min)
04863700	2.5 GPM (9.5 l/min)

\* Vous devez connaître et respecter tous les codes de plomberie locaux applicables pour le réglage de la température du chauffe-eau.

## À prendre en considération pour l'installation

- La finition de cette pièce intérieure doit être effectuée avec l'ensemble de garniture n° 04864700 ou 04863700. Une valve de compensation automatique pour protection anti-brûlure de raccords de robinetterie individuels, conforme à la norme ASME A112.18.1/CSA B125.1, est obtenue lorsque l'ensemble de garniture est installé.
  - Veillez lire attentivement ces instructions avant de procéder à l'installation. Assurez-vous de disposer de tous les outils et du matériel nécessaires pour l'installation.
  - Avant son montage, s'assurer que le produit n'a subi aucun dommage pendant le transport. Après le montage, tout dommage de transport ou de surface ne pourra pas être reconnu.
  - Pour de meilleurs résultats, Hansgrohe recommande que ce produit soit installé par un plombier professionnel licencié.
  - Cette pièce intérieure de mitigeur thermostatique ShowerSelect est destinée à une douche avec quatre fonctions : les trois fonctions de jet de la pomme de douche Rainfinity 250 3 jets (comprise avec l'ensemble de garniture) et une douchette (non comprise).
  - La douchette requiert une sortie murale comme la Hansgrohe Rainfinity Wall Outlet 500 avec support de douchette et modèle de tablette n° 26843701, ou une autre unité conforme à la norme ASME A112.18.1/CSA B125.1, y compris ASME A112.18.3
  - N'installez pas de robinet avec fermeture positive
- entre la pièce intérieure de mitigeur thermostatique et la pomme de douche ou la douchette.
- ⚠ Le mitigeur thermostatique doit être installé avec les ports d'alimentation d'eau chaude et froide de 3/4 po orientés vers le bas** (page 6, illustration A).
  - ⚠ N'installez pas le mitigeur avec les ports orientés vers le haut ou le côté** (page 6, illustration B).
- La pièce intérieure n'inclut pas de robinets d'arrêt.** Si vous voulez des robinets d'arrêt, installez-les sur les conduites d'alimentation d'eau chaude et d'eau froide dans un endroit facilement accessible à l'extérieur de la douche. Les robinets d'arrêt ne sont pas disponibles auprès de Hansgrohe.
  - Ce produit devrait être seulement utilisé avec les pommes de douche évaluées à 1.1 GPM (4.2 L/min) ou plus.
  - Pour empêcher des blessures par ébullition, la température de sortie maximale du robinet de douche ne doit pas excéder 120°F (49°C). Au Massachusetts, la température de sortie maximale du robinet de douche ne doit pas excéder 112°F (44°C).
  - Conservez ce livret et le reçu (ou une autre preuve sur laquelle figurent la date et l'endroit de l'achat) pour ce produit dans un endroit sûr. Le reçu est requis si vous commandez des pièces sous garantie.

## Datos técnicos

Presión en servicio	
recomendada	15 - 75 PSI (0.1 - 0.5 MPa)
max.	145 PSI (1 MPa)
Temperatura del agua caliente	
recomendada	120°-140° F (48° - 60° C)*
max.	158° F (70° C)*
Caudal máximo (con la pieza exterior)	
04864700	1.75 GPM (6.6 l/min)
04863700	2.5 GPM (9.5 l/min)

\* Debe conocer y cumplir todos los códigos locales aplicables para ajustar la temperatura del calentador de agua.

## Consideraciones para la instalación

- Esta pieza interior de válvula debe terminarse con el kit de pieza exterior #04864700 o #04863700. Cuando se instala el kit de pieza exterior se crea una válvula de compensación automática para protección anti-escaladura para accesorios individuales, en cumplimiento con ASME A112.18.1/CSA B125.1.
  - Antes de comenzar la instalación, lea estas instrucciones detenidamente. Asegúrese de tener las herramientas y los insumos necesarios para completar la instalación.
  - Para obtener mejores resultados, la instalación debe estar a cargo de un plomero profesional matriculado.
  - Esta pieza interior de válvula mezcladora termostática ShowerSelect es para una ducha con cuatro funciones: las tres funciones de rociado del cabezal de ducha Rainfinity 250 3-Jet (incluido con el kit de pieza exterior) y una ducha de mano (no incluida).
  - La ducha de mano requiere un tomacorriente como el Hansgrohe Rainfinity Wall Outlet 500 con soporte para ducha de mano y estante modelo #26843701, u otra unidad que cumpla con ASME A112.18.1/CSA B125.1, incluido ASME A112.18.3.
  - No instale ninguna válvula con cierre positivo entre la pieza interior de válvula mezcladora termostática y el cabezal de ducha o la ducha de mano.
- ⚠ **El mezclador termostático debe instalarse con los puertos de entrada de agua caliente y fría de ¾" mirando hacia abajo** (página 6, ilustración A).
  - ⚠ **No instale el mezclador con las entradas mirando hacia arriba o al costado** (página 6, ilustración B).
  - **La pieza interior no incluye topes.** Si desea topes, instálelos en los suministros de agua caliente y fría en una ubicación de fácil acceso fuera de la ducha. Hansgrohe no le proporciona los topes.
  - Este producto debe ser utilizado sólo con alcachofas de la ducha valoradas en 1.1 GPM (4.2 l/min) o más.
  - Para evitar escaldaduras, la máxima temperatura de salida de la válvula de la ducha no debe exceder los 120°F (49°C). En Massachusetts, la máxima temperatura de salida de la válvula de la ducha no debe exceder los 112°F (44°C).
  - Mantenga este folleto y el recibo (u otro comprobante del lugar y fecha de compra) de este producto en lugar seguro. El recibo se requiere en caso de ser necesario solicitar piezas bajo garantía.

**Rainfinity**  
04865180

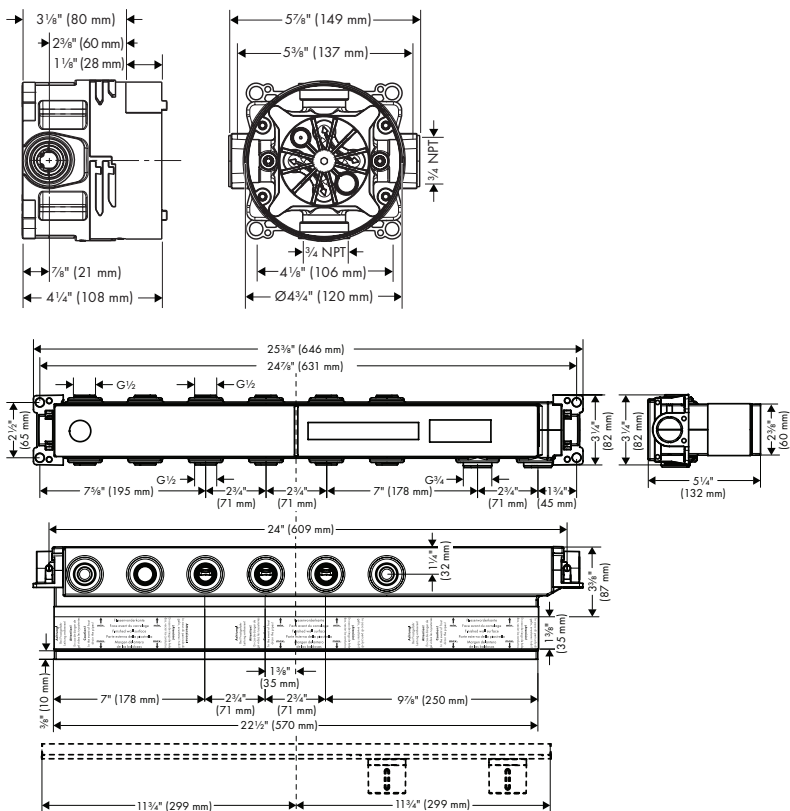

**Tools Required / Outils Requis /  
Herramientas Útiles**

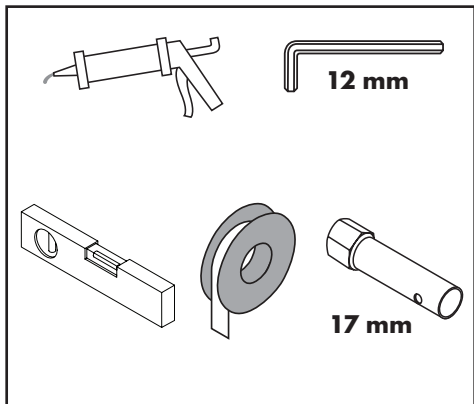

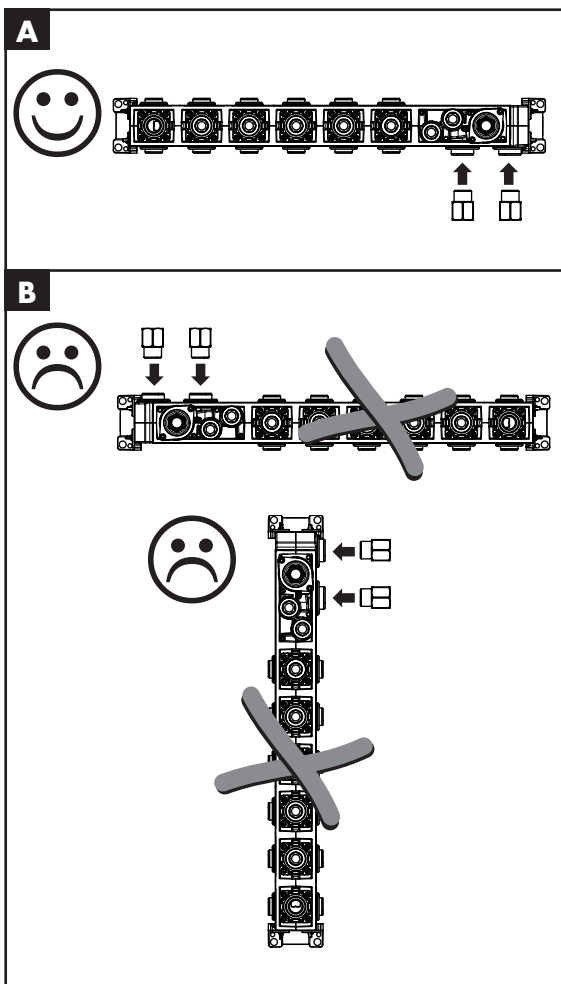

The thermostatic mixer rough must be installed with the  $\frac{3}{4}$ " hot and cold inlet ports facing downwards (see illustration A).

Do not install the mixer with the inlets facing upwards or to the side (see illustration B)

⚠ **If the mixer rough is installed incorrectly, it will not function correctly, which can cause personal injury.**

Le mitigeur thermostatique doit être installé avec les ports d'alimentation d'eau chaude et froide de  $\frac{3}{4}$  po orientés vers le bas (voir illustration A).

N'installez pas le mitigeur avec les ports orientés vers le haut ou le côté (voir illustration B).

⚠ **Si le mitigeur thermostatique n'est pas installé correctement, il ne fonctionnera pas correctement, ce qui expose le baigneur à un risque de brûlure.**

El mezclador termostático debe instalarse con los puertos de entrada de agua caliente y fría de  $\frac{3}{4}$ " mirando hacia abajo (ver ilustración A).

No instale el mezclador con las entradas mirando hacia arriba o al costado (ver ilustración B).

⚠ **Si la válvula mezcladora termostática no está instalada correctamente, no funcionará correctamente, poniendo al bañista en riesgo de quemaduras.**



If this product is to be installed in a stud wall, modification of the wall is necessary. Follow all applicable local building codes and proper building practices when making such modification to ensure that the wall remains structurally sound.

Si ce produit doit être installé dans un mur à poteaux, il est nécessaire de modifier le mur. Dans ce cas, respectez tous les codes locaux en vigueur et les méthodes de construction adéquates pour vous assurer que la structure du mur reste intacte.

Si este producto se instalará en una pared con clavija, será necesario modificar la pared. Cumpla con todos los códigos de construcción locales vigentes y las prácticas correctas de construcción al llevar a cabo dicha modificación para asegurarse de que la pared permanezca estructuralmente adecuada

⚠ not to scale!

⚠ Ce diagramme n'est pas à l'échelle.

⚠ Este diagrama no es a escala.

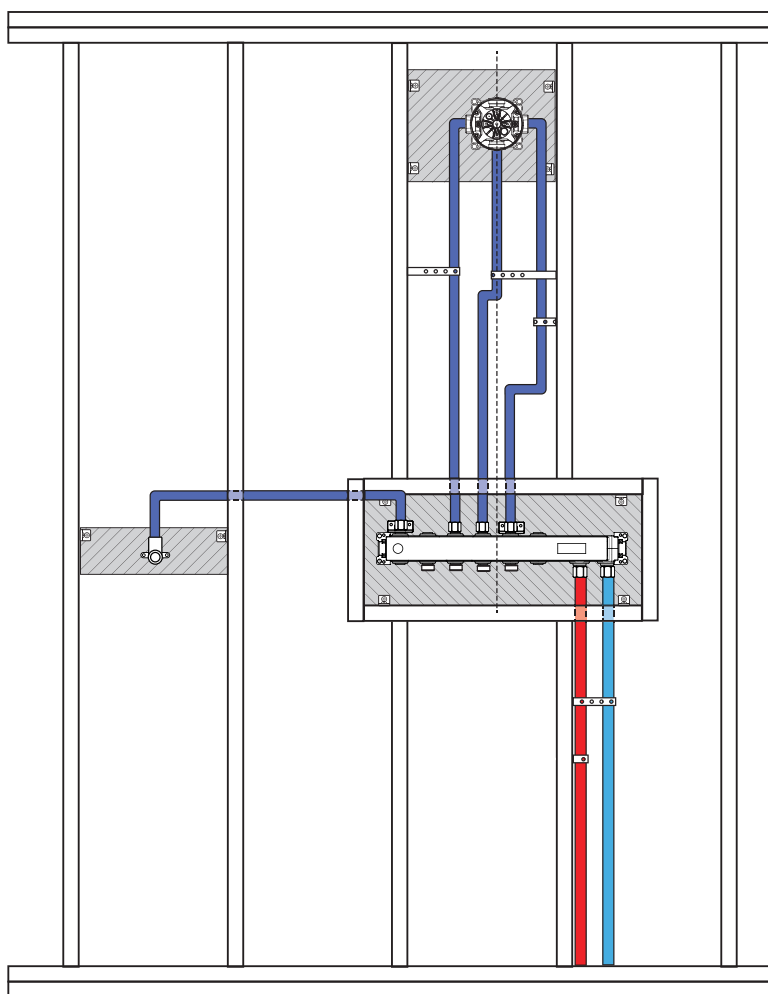

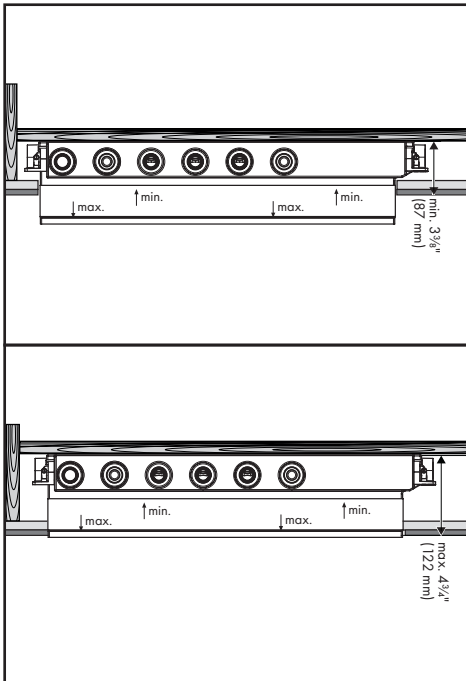

⚠ Install the ShowerSelect mixing valve rough and the iBox showerhead rough so that the outside surface of the finished wall falls somewhere between the "min" and "max" markings on the installation boxes.

⚠ Installez la pièce intérieure de mitigeur thermostatique ShowerSelect et la pièce intérieure de pomme de douche iBox de façon à ce que la surface extérieure du mur fini se trouve entre les lignes « minimum » et « maximum » des boîtes d'installation.

⚠ Instale la pieza interior de válvula mezcladora ShowerSelect y la pieza interior del cabezal de ducha iBox, de modo que la superficie exterior de la pared terminada quede entre las marcas "mín." y "máx." en las cajas de instalación.

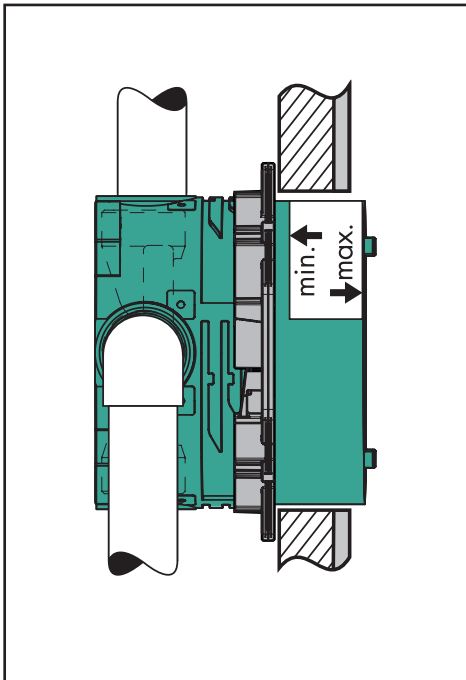

## Installation / Installation / Instalación

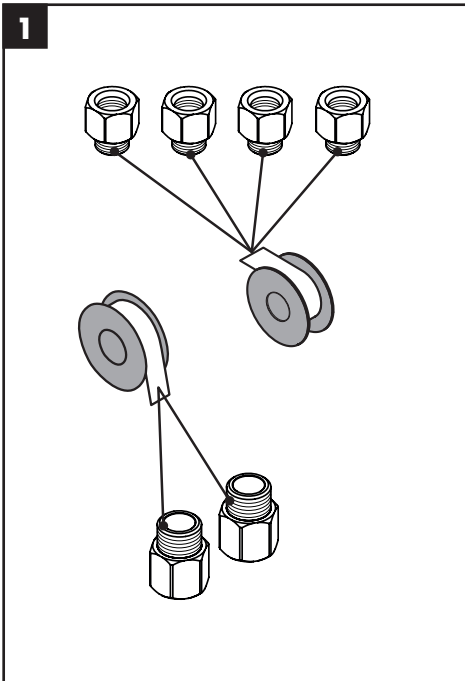

Wrap the threads on the 3/4" NPT adapters using plumber's thread tape.

Wrap the threads on the four 1/2" NPT adapters using plumber's thread tape.

Enroulez les filets sur les adaptateurs NPT 3/4 po à l'aide de ruban de plomberie.

Enroulez les filets sur les quatre adaptateurs NPT 1/2 po à l'aide de ruban de plomberie.

Envuelva las roscas en los adaptadores NPT de 3/4" con cinta de plomero.

Envuelva las roscas en los cuatro adaptadores NPT de 1/2" con cinta de plomero.

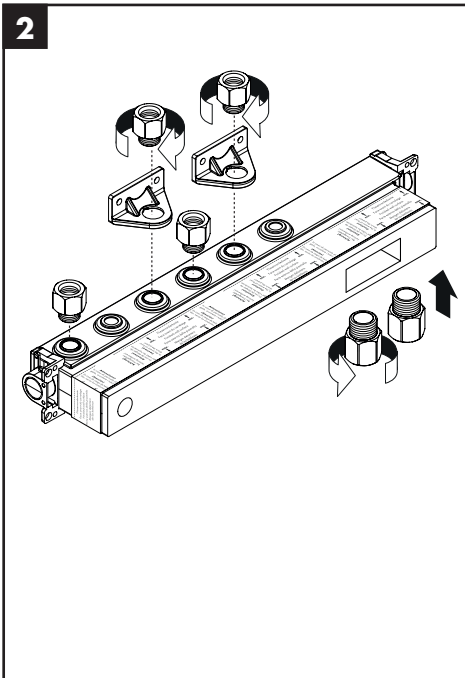

Install the 3/4" adapters on the hot and cold inlets.

Install the two supports.

Install the 1/2" adapters on the four outlet ports to be used.

Installez les adaptateurs de 3/4 po sur les orifices d'entrée d'eau chaude et d'eau froide.

Installez les deux supports.

Installez les adaptateurs de 1/2 po sur les quatre orifices de sortie à utiliser.

Instale los adaptadores de 3/4" en las entradas de agua caliente y fría.

Instale los dos soportes.

Instale los adaptadores de 1/2" en los cuatro puertos de salida que se usarán.

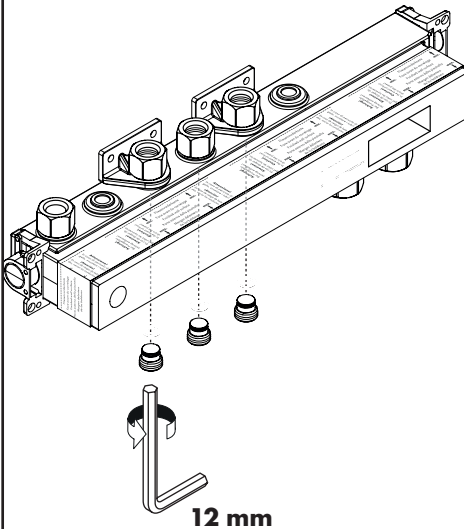
**3****12 mm**

Install the plugs on the unused outlet ports.

Installez les bouchons sur les orifices de sortie inutilisés.

Instale los tapones en los puertos de salida no utilizados.

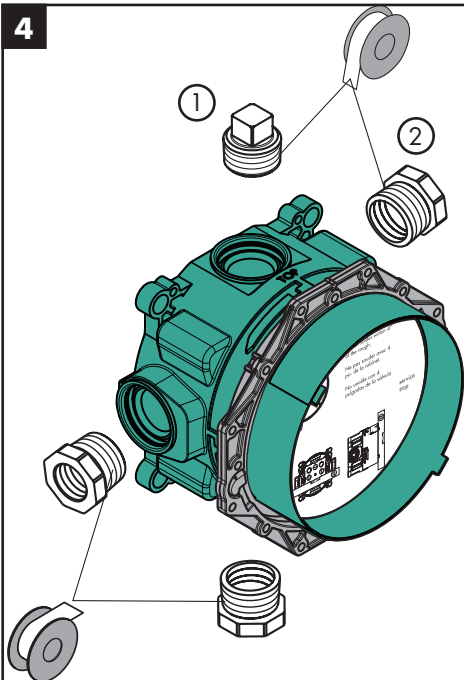
**4**

Install a 3/4" plug (not included) in the top port of the iBox showerhead rough.

Install 3/4 x 1/2 reducers (not included) on the other three inlet ports.

Installez un bouchon de 3/4 po (non compris) dans l'orifice supérieur de la pièce intérieure de pomme de douche iBox.

Installez des réducteurs de 3/4 x 1/2 (non compris) sur les trois autres orifices d'entrée.

Instale un tapón de 3/4" (no incluido) en el puerto superior de la pieza interior del cabezal de ducha iBox.

Instale reductores 3/4 x 1/2 (no incluidos) en los otros tres puertos de entrada.

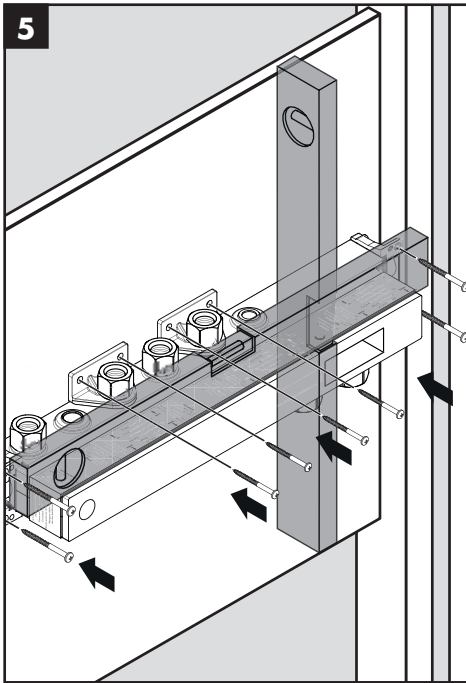

Screw the ShowerSelect rough to the header board, making sure that it is level.

Vissez la pièce intérieure sur le panneau, en vous assurant qu'elle soit de niveau.

A tornille la pieza interior al panel de cabezal, asegurándose de que esté nivelado.

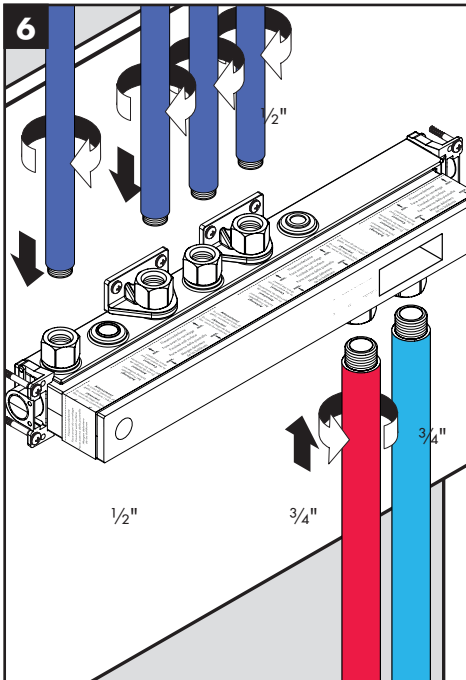

Install the  $\frac{3}{4}$ " hot and cold supply lines.

**⚠ To ensure correct function of the thermostatic mixing valve, the hot must be on the left and the cold must be on the right.**

Install the four  $\frac{1}{2}$ " outlet lines.

Installez les conduites d'alimentation d'eau chaude et d'eau froide de  $\frac{3}{4}$  po.

**⚠ Pour que le mitigeur thermostatique fonctionne correctement, la conduite d'alimentation de l'eau chaude doit être installée à gauche et la conduite d'eau froide doit être installée à droite.**

Installez les quatre conduites de sortie de  $\frac{1}{2}$  po.

Instale las tuberías de suministro de agua fría y caliente de  $\frac{3}{4}$ ".

**⚠ Para garantizar que la válvula mezcladora termostática funcione correctamente, el suministro de agua caliente debe estar a la izquierda y el de agua fría a la derecha.**

Instale las cuatro salidas de  $\frac{1}{2}$ ".

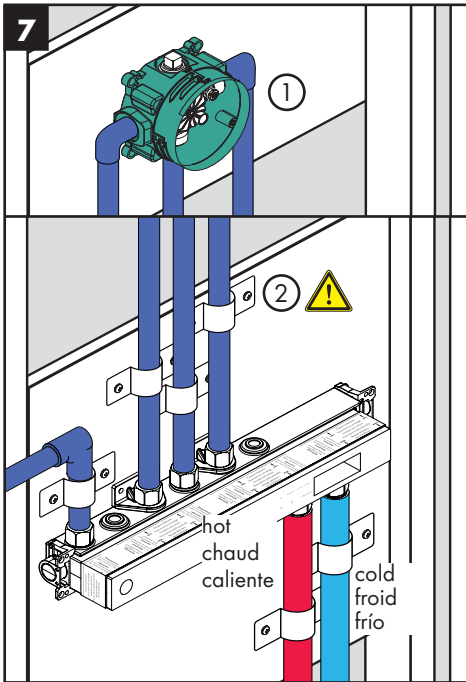

Install the three showerhead outlet lines on the iBox showerhead rough.

Make sure that the pipes are firmly secured.

Installez les trois conduites de sortie de pomme de douche sur la pièce intérieure de pomme de douche iBox.

Assurez-vous de bien fixer les conduites.

Instale las tres salidas del cabezal de ducha en la pieza interior del cabezal de ducha iBox.

Asegúrese de que las tuberías estén firmemente sujetadas.

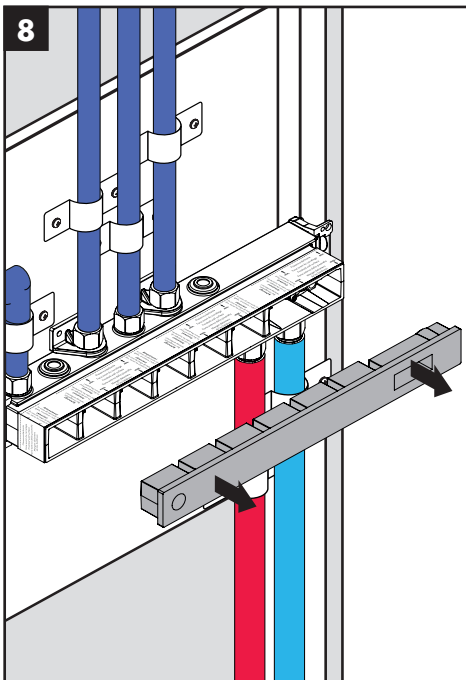

Remove the flush housing insert.

Retirez l'insert du compartiment affleurant.

Retire el inserto del alojamiento de descarga.

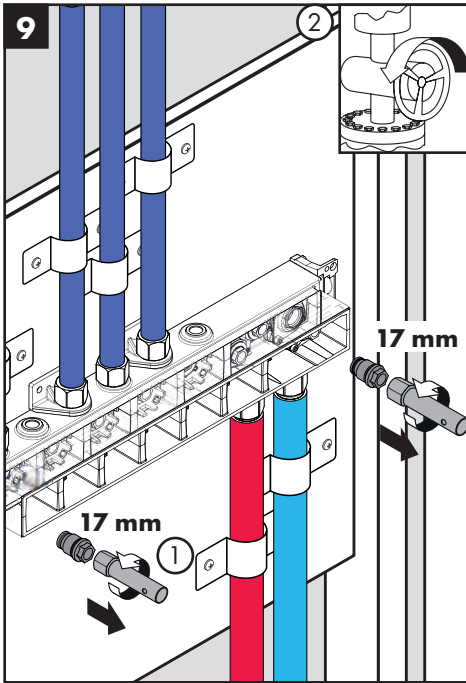

Remove the plugs from the thermostatic mixer cartridge housing and the housing on the far left.

Turn the water on at the main.

Retirez les bouchons du compartiment de la cartouche du mitigeur thermostatique et du compartiment à l'extrême gauche de la pièce intérieure.

Ouvrez l'eau à la valve principale.

Retire los tapones de la carcasa del cartucho del mezclador termostático y la carcasa en el extremo izquierdo de la pieza interior.

Abra el paso del agua en la entrada del suministro.

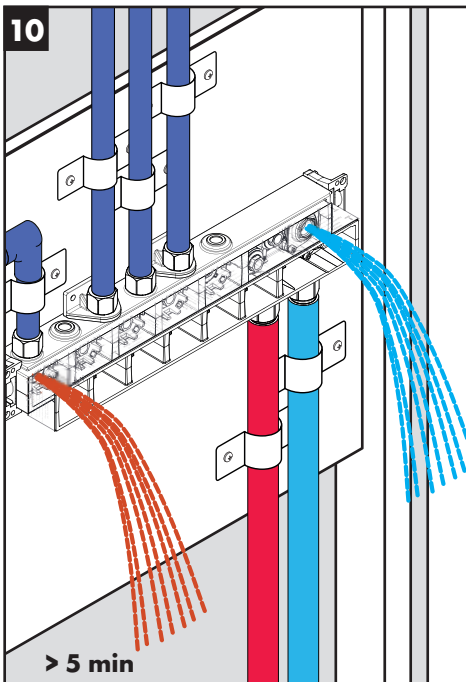

Flush the hot and cold supplies for at least 5 minutes.

The cold supply will flush through the thermostatic mixer housing and the hot supply will flush through the far left housing.

Rincez les conduites d'alimentation d'eau chaude et d'eau froide pendant au moins 5 minutes.

L'eau froide rincera le compartiment du mitigeur thermostatique tandis que l'eau chaude rincera le compartiment à l'extrême gauche.

Purgue los suministros de agua caliente y agua fría durante al menos 5 minutos.

El suministro de agua fría se purga a través de la carcasa del mezclador termostático y el suministro de agua caliente mediante la carcasa en el extremo izquierdo.

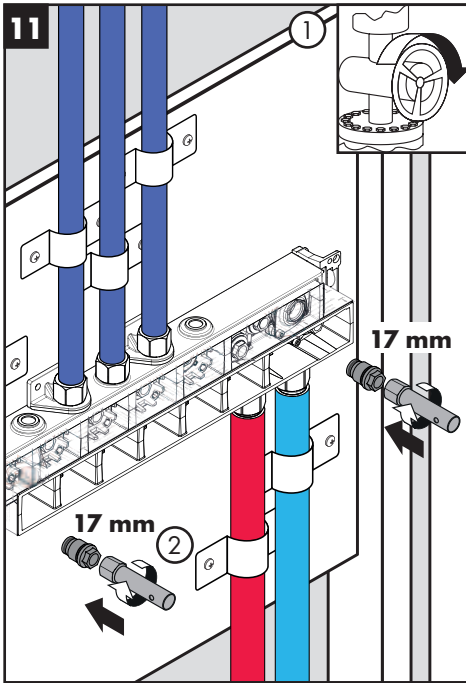

Turn the water off.

Reinstall the plugs.

Fermez l'eau.

Réinstallez les bouchons.

Cierre el suministro de agua.

Vuelva a instalar los tapones.

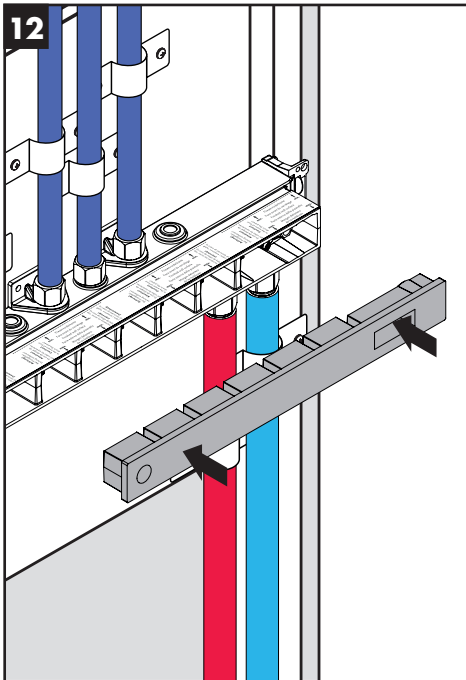

Install the insert.

Installez l'insert.

Instale el inserto.

13

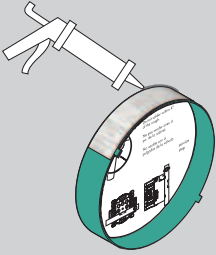

Install the sheetrock or green board up to the installation box.

Seal the wall around the installation box using waterproof sealant.

Installez la plaque de plâtre ou la céramique jusqu'à la boîte d'installation.

Scellez le mur autour du boîtier d'installation à l'aide d'un agent d'étanchéité.

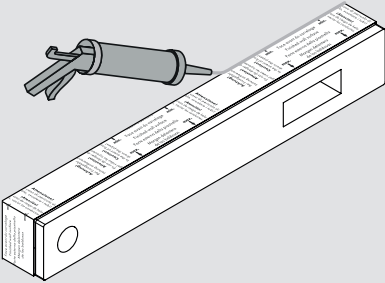

Instale el estuco o panel verde hasta la caja de instalación.

Selle la pared alrededor de la caja de instalación con un sellador impermeable.

14

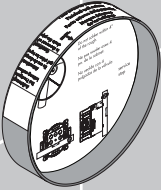

Install the finished wall surface up to the installation box.

Installez la surface finie du mur jusqu'à la boîte d'installation.

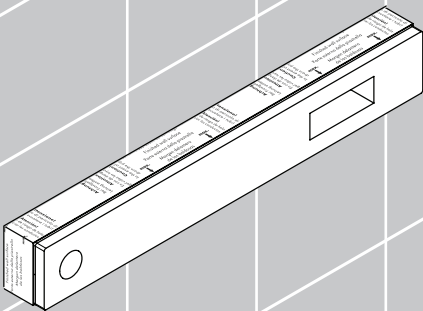

Instale la superficie de la pared terminada hasta la caja de instalación.

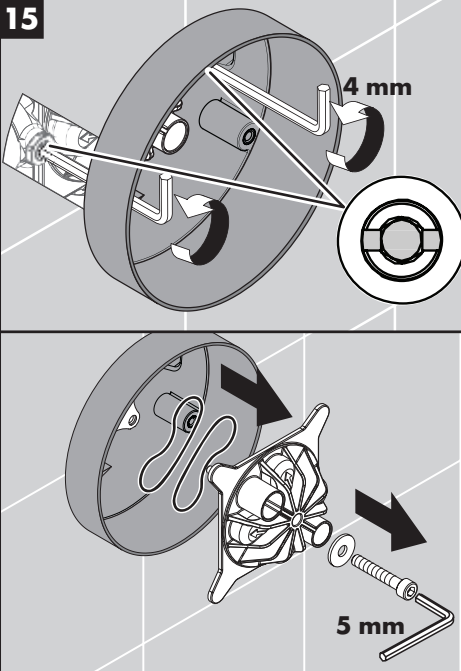
**15****On the iBox showerhead rough:**

Make sure that the stops are open - the screwdriver slots should be in the horizontal position.

Remove the flush insert and the flush insert seals.

**Sur la pièce intérieure de pomme de douche iBox :**

Assurez-vous que les butées soient ouvertes : les fentes pour tournevis doivent être dans la position horizontale.

Retirez la pièce d'insertion affleurante et les joints d'étanchéité de la pièce d'insertion affleurante.

**Sobre la pieza interior del cabezal de ducha iBox:**

Asegúrese de que las llaves de paso estén abiertas, las ranuras para el destornillador deben estar en posición horizontal.

Retire el inserto de lavado y los sellos del inserto.

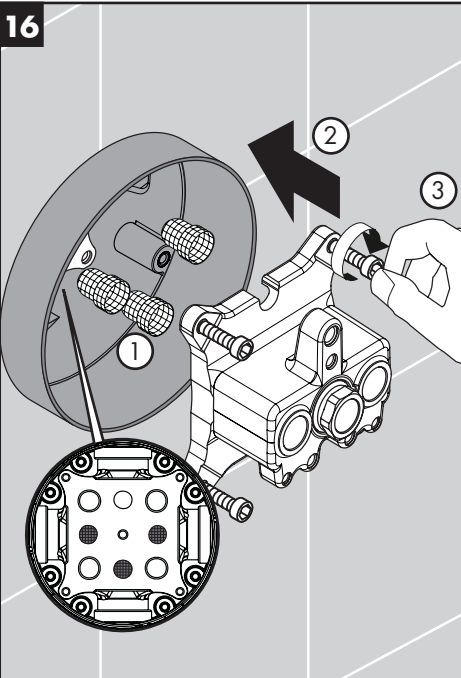
**16**

Install the filters.

Install the showerhead function block.

Tighten the screws by hand.

Installez les filtres.

Installez le bloc de fonction de la pomme de douche.

Serrez les vis à la main.

Instale los filtros.

Instale el bloque de función del cabezal de ducha.

Ajuste los tornillos con la mano.

# Replacement Parts / Pièces détachées / Repuestos

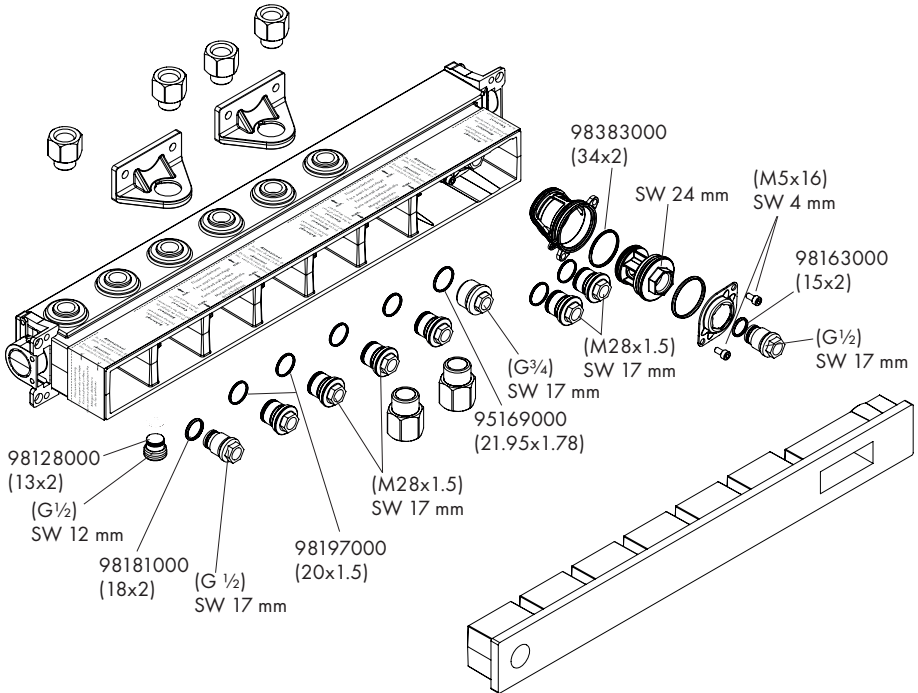
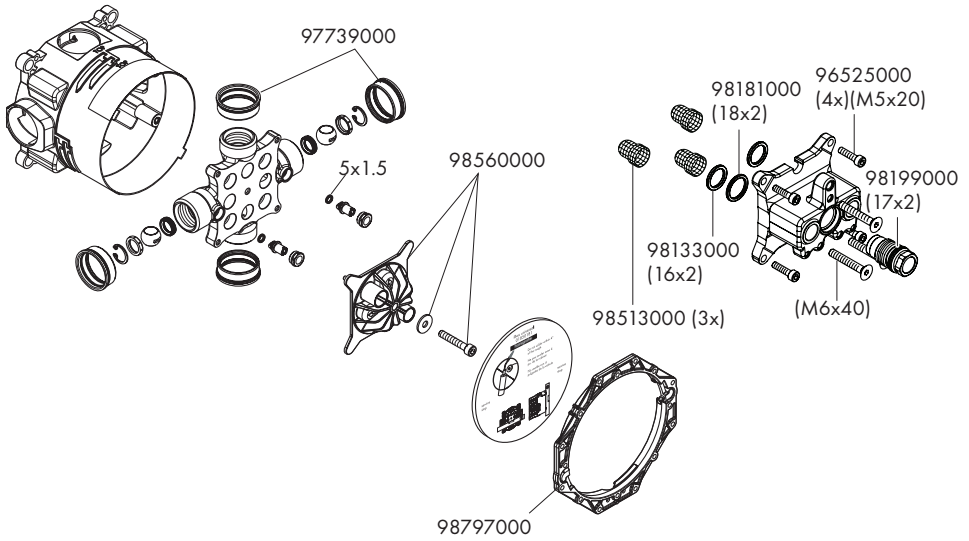

## Cleaning Recommendation for Hansgrohe Products

---

Modern bathroom faucets, kitchen faucets and shower products are made from different materials to comply with the needs of the market with regard to design and functionality. To avoid damage to the product, it is necessary to take proper care of it.

### For best results:

- Prevent the buildup of mineral scale and /or soap residue by cleaning your Hansgrohe product(s) when needed.
- Select a cleaning agent specifically intended for the type of product.
- **Do not** use these types of cleaners as they will cause damage to your Hansgrohe product:
  - ✗ Any cleaning agent containing hydrochloric acid, formic acid, lye, or acetic acid.
  - ✗ Abrasive cleaning powders, pads, or brushes.
  - ✗ Steam cleaners.
  - ✗ “No rinse” cleaning agents.
- **Always** follow the instructions provided by the manufacturer of the cleaning agent.
- **Do not** mix cleaning agents, unless directed by the manufacturer.
- **Do not** spray cleaners directly onto the product as drops could enter openings and gaps and cause damage. When using spray cleaners, spray the cleaner onto a soft cloth or sponge.
- **Always** rinse your Hansgrohe product thoroughly with clear water and polish dry with a soft cloth after cleaning.

### Important

- Residue from soaps and shampoos can cause damage. Rinse the product with clean water after each use.
- Residue from basin/tub/tile cleaner can cause damage to faucets and fittings. Immediately rinse any overspray from the Hansgrohe product.
- **Do not** store any cleaning agents under your Hansgrohe product, such as in a vanity unit, as the fumes may damage the product.
- **Damage to the product caused by improper care or the use of improper cleaning agents is not covered by the warranty.**
- **If a component of the product is damaged, replace it, as there is risk of injury.**

## Conseil de nettoyage pour les produits Hansgrohe

Les robinets pour les salles de bains et les cuisines modernes ainsi que les produits récents pour les douches se composent de matériaux différents afin de satisfaire aux besoins du marché en termes de conception et de fonctionnalité. Afin d'éviter d'endommager le produit, il est nécessaire d'en prendre soin.

### Pour de meilleurs résultats :

- Empêchez l'accumulation de tarte et/ou de résidu de savon en nettoyant votre produit Hansgrohe lorsque c'est nécessaire.
- Sélectionnez un produit de nettoyage spécifiquement prévu pour ce type de produit.
- **N'utilisez pas** ces types de nettoyeurs car ils peuvent endommager votre produit Hansgrohe :
  - ✗ Tout produit de nettoyage contenant de l'acide chlorhydrique, de l'acide formique, de la potasse ou de l'acide acétique.
  - ✗ Les poudres de nettoyage, les tampons ou les brosses abrasives.
  - ✗ Les nettoyeurs à vapeur.
  - ✗ Les produits de nettoyage « sans rinçage ».
- **Ne mélangez pas** les produits de nettoyage, à moins que cela soit indiqué par le fabricant.
- **Ne pulvérisez pas** les nettoyeurs directement sur le produit car des gouttes pourraient entrer dans les ouvertures et les fentes et causer des dommages. Lorsque vous utilisez des nettoyeurs par pulvérisation, pulvériser le nettoyant sur un chiffon ou une éponge douce.
- Après le nettoyage rincer abondamment à l'eau claire pour éliminer intégralement les restes de détergent.

---

## Important

- Les residus de produits pour le corps comme les savons liquides, shampoings, gels de douche, teintures pour cheveux, parfums, apres-rasage et vernis a ongles peuvent causer des deteriorations. Rincez le produit avec de l'eau propre après chaque utilisation.
- Le résidu provenant des nettoyeurs pour cuvette/baignoire/carrelage peut endommager les robinets et les raccords de tuyauterie. Rincez immédiatement toute surpulvérisation sur le produit Hansgrohe.
- De meme, il est interdit de stocker des detergents ou des produits chimiques sous les produits, par ex. dans un meuble sous lavabo, car les vapeurs qui s'en degagent risquent d'abimer les produits.
- **Les dommages au produit causés par un mauvais entretien ou par l'utilisation de produits de nettoyage inadéquats ne sont pas couverts par la garantie.**
- **Si un composant du produit est endommagé, remplacez-le, car il existe un risque de blessure.**

## Recomendación de limpieza para los productos de Hansgrohe

Hoy en día, las griferías de baño y de cocina así como duchas modernas se componen de materiales muy distintos para satisfacer las exigencias del mercado respecto al diseño y la funcionalidad. Para evitar daños y reclamaciones hay que tener en cuenta ciertos aspectos tanto en el uso como en su limpieza.

### Para obtener mejores resultados:

- Evite la acumulación de restos de jabón o sarro limpiando el producto Hansgrohe cuando sea necesario.
- Seleccione un agente de limpieza diseñado específicamente para el tipo de producto.
- **No** use estos tipos de limpiadores, ya que causarán daño a su producto Hansgrohe:
  - ✗ Agentes limpiadores que contengan ácido clorhídrico, fórmico, acético o lejía.
  - ✗ Polvos, paños o cepillos de limpieza abrasivos.
  - ✗ Limpiadores a vapor
  - ✗ Agentes de limpieza "sin enjuague".
- **Siempre** siga las instrucciones provistas por el fabricante del agente de limpieza.
- **No** mezcle los agentes de limpieza, a menos que esté indicado por el fabricante.
- **No** rocíe limpiadores directamente sobre el producto, ya que podrían caer gotas sobre las aberturas y espacios y causar daños. Cuando use limpiadores en spray, rocíe el limpiador sobre un paño suave o esponja.
- **Siempre** enjuague su producto Hansgrohe con agua limpia y séquelo y lústrelo con un paño suave después de la limpieza.

### Importante

- Los residuos de productos de aseo como jabon liquido, champus, gel de ducha, tintes de pelo, perfumes, lociones de afeitado y esmalte de unas pueden danar tambien los materiales. Enjuague el producto con agua limpia después de cada uso.
- Los residuos de limpiadores para lavatorios, bañeras o azulejos pueden causar daño a los grifos y accesorios. Enjuague inmediatamente cualquier derrame que haya sobre el producto de Hansgrohe.
- Tampoco pueden generarse depositos de productos de limpieza o quimicos debajo de los productos, p. ej. En un armario de lavabo. De lo contrario, los vapores generados pueden danar los productos.
- **Los daños que resulten de un cuidado inadecuado o uso de agentes de limpieza inadecuados no están cubiertos por la garantía.**
- **Si se daña un componente del producto, reemplácelo, ya que existe riesgo de lesión.**





# Hansgrohe, Inc. Limited Warranty

Offering our customers the highest quality at all times is a fundamental part of the Hansgrohe, Inc. company philosophy. We offer consumers a limited warranty on our hansgrohe® and AXOR® branded products.

This warranty is limited to products manufactured by Hansgrohe, Inc. that are purchased from a Hansgrohe, Inc. authorized seller by a consumer in the United States or Canada after September 1, 2019, and installed in either the United States or in Canada.

## WARRANTY

Hansgrohe, Inc. warrants to the original consumer purchaser that hansgrohe and AXOR products will be free from defects in material and workmanship for as long as the original consumer purchaser owns both the product and the home in which the product was originally installed. For commercial purchasers, the warranty period is (a) one (1) year for hansgrohe products and (b) five (5) years for AXOR products, in each case from the date of purchase. The warranty period for products in the Rubbed Bronze, Matte Black and Matte White finishes are three (3) years from the date of purchase. This warranty is non-transferable.

## WHAT WE WILL DO

Hansgrohe, Inc., at its option, will replace any product or part of the product that proves defective in workmanship and/or material, under normal installation, use, service and maintenance. If Hansgrohe, Inc. is unable to provide a replacement part or product and repair is not practical or cannot be made in timely fashion, Hansgrohe, Inc. may elect to refund the purchase price in exchange for the return of the defective product. REPAIR OR REPLACEMENT (OR, IN LIMITED CIRCUMSTANCES, REFUND OF THE PURCHASE PRICE) AS PROVIDED UNDER THIS LIMITED WARRANTY IS THE EXCLUSIVE REMEDY OF THE PURCHASER.

## WHAT IS NOT COVERED BY THE WARRANTY

Because Hansgrohe, Inc. is unable to control the quality of hansgrohe or AXOR products sold by unauthorized sellers, unless otherwise prohibited by law, this warranty does not cover hansgrohe or AXOR products purchased from unauthorized sellers. Authorized sellers can be found on hansgrohe and AXOR branded websites.

Labor and other expenses for disconnection, deinstallation, or return of the product for warranty service (including but not limited to proper packaging and shipping costs), or for installation or reinstallation of the product are not covered by this warranty.

Hansgrohe, Inc. shall not be liable for any damage to the product resulting from

- reasonable wear and tear
- outdoor use
- misuse (including use of the product for an unintended application)
- freezing water
- excessive water pressure
- pipe corrosion in the home in which the product is installed

- abuse, neglect or improper or incorrectly performed installation, maintenance or repair, including the use of abrasive or caustic cleaning agents or “no-rinse” cleaning products.

This warranty does not cover: (i) accessories, connected materials and products, or related products not manufactured by Hansgrohe, Inc. (ii) any hansgrohe or AXOR product sold for display purposes or (iii) hansgrohe or AXOR products purchased from unauthorized sellers.

## WHAT YOU MUST DO TO OBTAIN WARRANTY SERVICE OR INFORMATION

Contact your retailer, or contact Technical Service at:

Hansgrohe, Inc.  
1492 Bluegrass Lakes Parkway  
Alpharetta, GA 30004  
Toll-free 800 -334- 0455

In requesting warranty service, you will need to provide:

1. The sales receipt or other evidence of the date and place of purchase.
2. A description of the problem.
3. Delivery of the product or the defective part, postage prepaid and carefully packed and insured, to:

Hansgrohe, Inc.  
1492 Bluegrass Lakes Parkway  
Alpharetta, GA 30004  
Toll-free 800 -334- 0455

When warranty service is completed, any repaired or replacement product or part will be returned to you postage prepaid.

REVISED SEPTEMBER 1, 2019.

**Limitation on Duration of Implied Warranties:** Some States do not allow limitations on how long an implied warranty lasts, so the below limitations may not apply to you. TO THE MAXIMUM EXTENT PERMITTED BY APPLICABLE LAW, ANY IMPLIED WARRANTY, INCLUDING THE IMPLIED WARRANTIES OF MERCHANTABILITY AND OF FITNESS FOR A PARTICULAR PURPOSE, IS LIMITED TO THE STATUTORY PERIOD OR THE DURATION OF THIS WARRANTY, WHICHEVER IS SHORTER.

**Limitation of Special, Incidental or Consequential Damages:** Some States do not allow the exclusion or limitation of incidental or consequential damages, so the below limitations and exclusions may not apply to you. TO THE MAXIMUM EXTENT PERMITTED BY APPLICABLE LAW, THIS WARRANTY DOES NOT COVER, AND HANSGROHE, INC. SHALL NOT BE LIABLE FOR, ANY SPECIAL, INCIDENTAL OR CONSEQUENTIAL DAMAGES (INCLUDING LABOR CHARGES TO REPAIR, REPLACE, INSTALL OR REMOVE THIS PRODUCT), WHETHER ARISING OUT OF BREACH OF ANY EXPRESS OR IMPLIED WARRANTY, BREACH OF CONTRACT, TORT, OR OTHERWISE. HANSGROHE, INC. SHALL NOT BE LIABLE FOR ANY DAMAGE TO THE PRODUCT RESULTING FROM REASONABLE WEAR AND

---

TEAR, OUTDOOR USE, MISUSE (INCLUDING USE OF THE PRODUCT FOR AN UNINTENDED APPLICATION), FREEZING WATER, EXCESSIVE WATER PRESSURE, PIPE CORROSION IN THE HOME IN WHICH THE PRODUCT IS INSTALLED, ABUSE, NEGLIGENCE OR IMPROPER OR INCORRECTLY PERFORMED INSTALLATION, MAINTENANCE OR REPAIR, INCLUDING THE USE OF ABRASIVE OR CAUSTIC CLEANING AGENTS OR "NO-RINSE" CLEANING PRODUCTS.

**Notice to residents of the State of New Jersey:** The provisions of this warranty, including its limitations, are intended to apply to the fullest extent permitted by the laws of the State of New Jersey.

This warranty gives you specific legal rights, and you may also have other rights which vary from state to state.

## PRODUCT INSTRUCTIONS AND QUESTIONS

Upon purchase or prior to installation, please carefully inspect your product for any damage or visible defect. Prior to installing, always carefully study the enclosed instructions on the proper installation and the care and maintenance of this product.

If you have questions at any time about the use, installation or performance of your product, or the Limited Warranty, please write us or call us toll-free at 800-334-0455.

**hansgrohe**

Hansgrohe, Inc. 1490 Bluegrass Lakes Parkway Alpharetta, GA 30004  
Tel. 800-334-0455 Fax 770-889-1783

[www.hansgrohe-usa.com](http://www.hansgrohe-usa.com)