

Installation and Care Guide

Locker

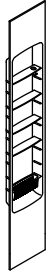

Français, page "Français-1"
Español, página "Español-1"

THE BOLD LOOK
OF **KOHLER**®

1248926-2-A

Tools and Materials

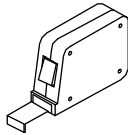
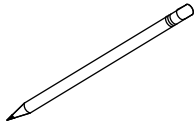
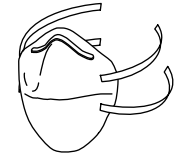
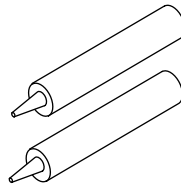
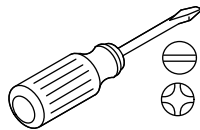
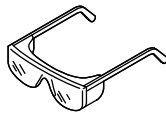
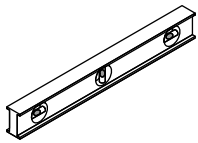

1-2 Tubes Color Matched
100% Silicone Sealant

Breathing
Protection

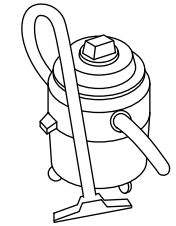
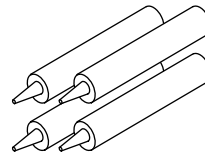

Denatured Alcohol

Sanding Block

Rags

4+ tubes Non-Solvent
Based Construction Adhesive

Shop Vacuum

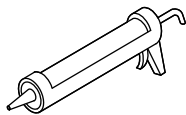

Caulk Gun

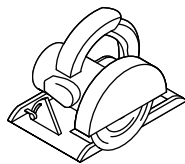

7-1/4" Circular Saw
and Fine Toothed Blade

Plus:

- Standard Woodworking Tools
- Spring Loaded Braces or Lumber (to create bracing)
- Sawhorses
- Drop Cloth

Before You Begin



WARNING: Risk of serious injury. When cutting the locker unit, take appropriate safety measures including the use of breathing protection.



CAUTION: Risk of serious injury. Always wear safety glasses while cutting and drilling.

IMPORTANT! Dust will be generated when cutting the locker unit. Cutting the locker should be performed outside or in a well ventilated area.

IMPORTANT! Leave this manual for the end user.

Read these instructions before installing or using this product:

- The locker unit must only be trimmed in height. Do not cut down the sides.
- The existing rough walls must be within 3/8" (10 mm) of plumb.
- The locker unit must be braced using 2x4's around the entire unit.
- Use color matched silicone sealant around the locker unit.
- Cover the shower base with a drop cloth or other protective material to avoid damage.
- Follow the construction adhesive and silicone sealant instructions for application and curing time.
- Inspect product for damage after unpacking, prior to installation.
- A router may be used to cut the locker unit. The router bit will dull quickly.

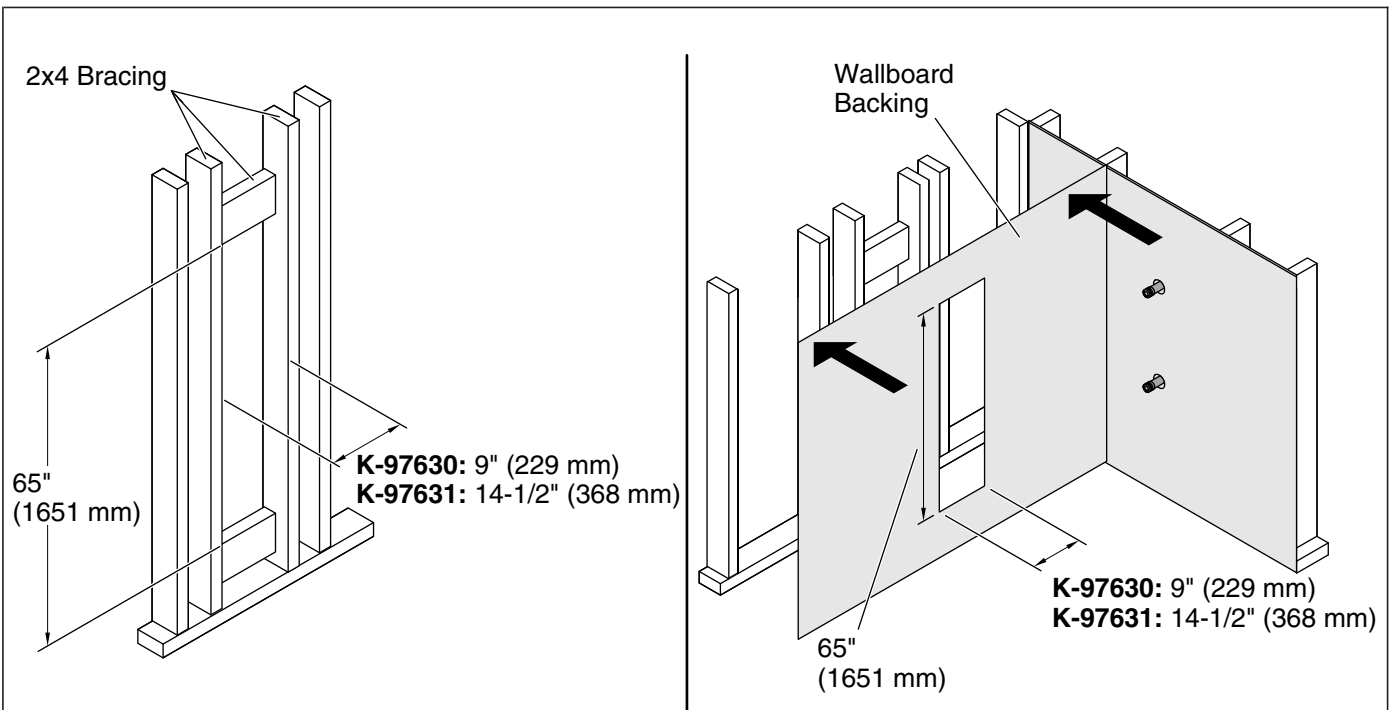

1. Prepare the Site

IMPORTANT! Water resistant wallboard backing material is recommended.

- Install the rough plumbing for the bath and shower components.
- Check the studs for plumb. Studs should be within 3/8" (10 mm) of plumb, shim if necessary.
- Determine the height of the locker unit.
- Install 2x4 bracing where the locker unit will be placed following the dimensions shown above.
- Install wallboard backing material over the locker unit opening with the same dimensions as the 2x4 bracing cut out.

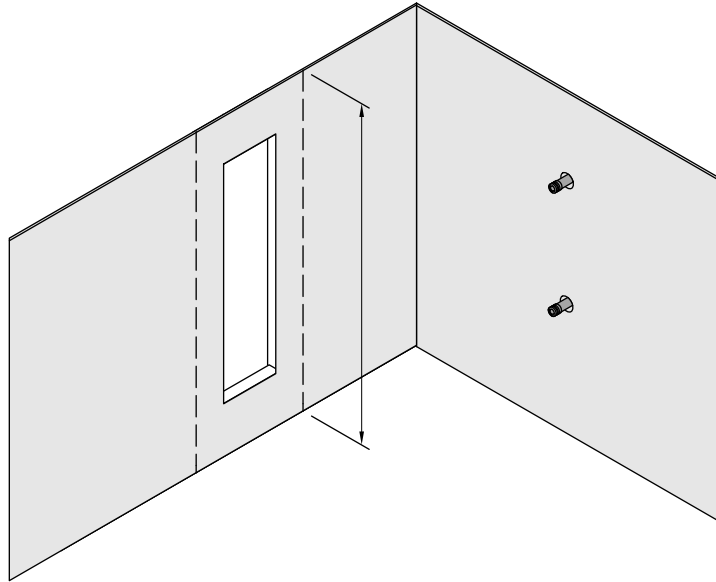

2. Measure and Trim the Locker

IMPORTANT! It is recommended the locker unit be cut using a circular saw and a fine toothed blade.

IMPORTANT! Do not cut the sides of the locker unit. Only trim the top or bottom to fit your wall length.

IMPORTANT! The locker unit must be placed with the shelf grooves angled upward. If the locker unit is placed upside down the shelves will fall out.

- Measure the vertical installation area to determine the cut dimensions for the locker unit.
- Mark the cut lines on the back side of the locker unit.

NOTE: Remove any protective films on the locker unit surface before cutting.

- Cut the locker unit to the required dimensions.

IMPORTANT! It is critical the locker unit is clean for a strong bond to be created by the adhesive.

- Remove excess material and sand any rough edges using a sanding block.
- Clean the back of the locker unit with denatured alcohol.

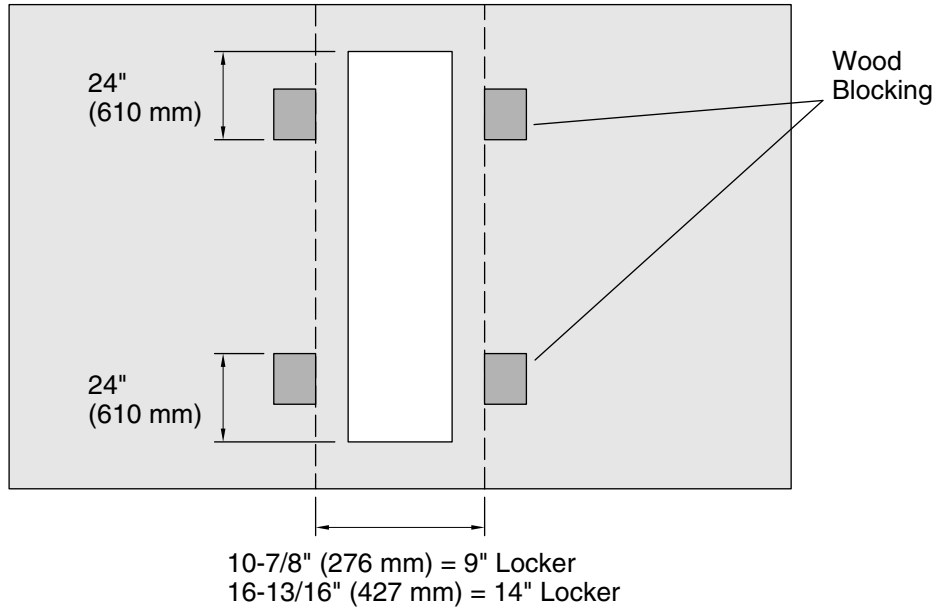

3. Install the Bracing

- Secure four pieces of 2x4 blocking (not provided) to the rough wall following the dimensions shown above.
- Leave the wood blocking in place until the final step of the installation.

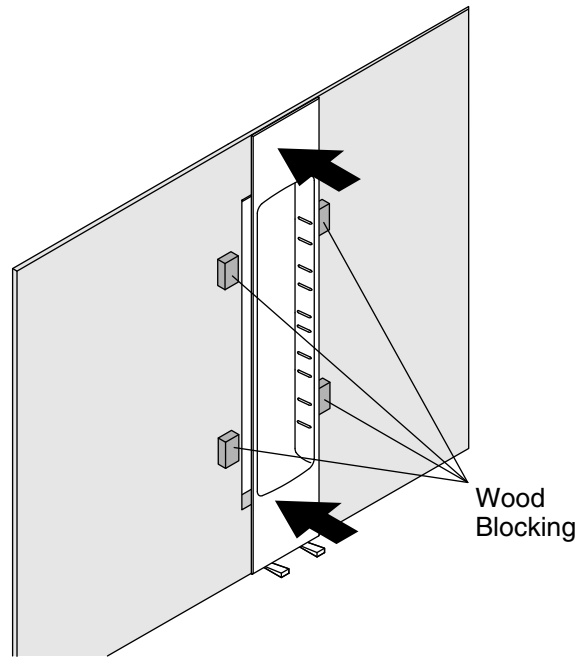
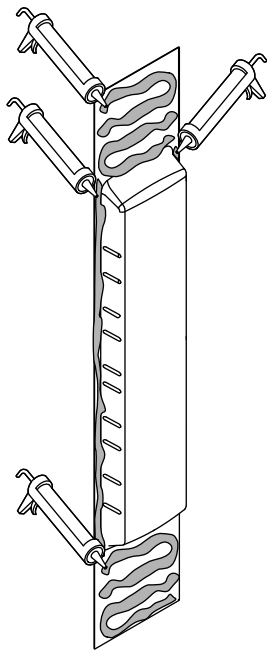

4. Install the Locker Unit

IMPORTANT! The locker unit must be placed with the shelf grooves angled upward. If the locker unit is placed upside down the shelves will fall out.

- **TIP:** Urethane based adhesive may be more effective for locker unit adhesion.
- Generously apply bath and shower construction adhesive to the back of the locker unit on the top, bottom, and sides.
- Position the locker unit into place at a slight angle.
- Push the locker unit against the rough wall between the wood bracing. Press firmly and evenly across the entire locker unit.

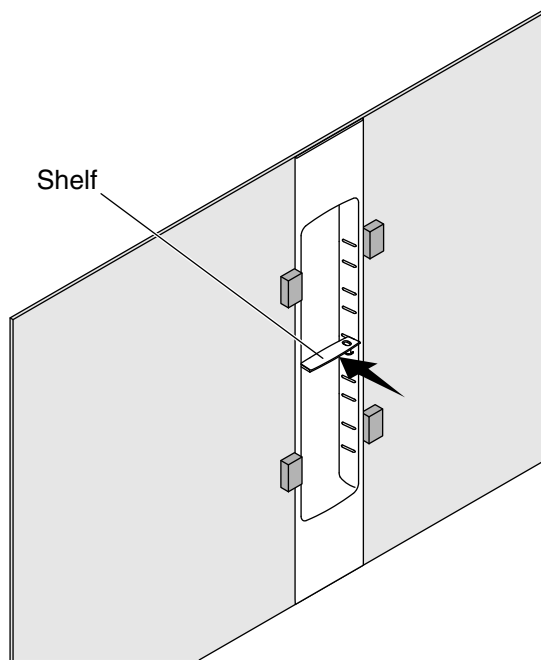

5. Check the Fit

- Test the shelf fit in the set of grooves toward the middle of the locker unit. Ensure the shelf fits tight.
- If the fit of the shelf is loose, move the wood blocking in 1/16" (2 mm) and test again. Continue to do so until a snug fit is achieved.
- Remove the shelf.
- Leave the wood blocking in place until the final step of the installation.

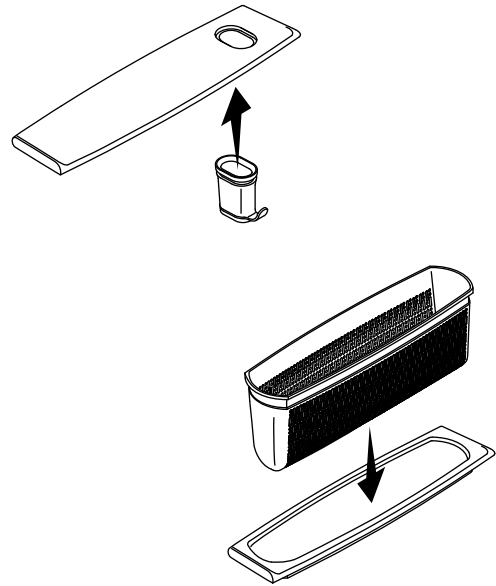
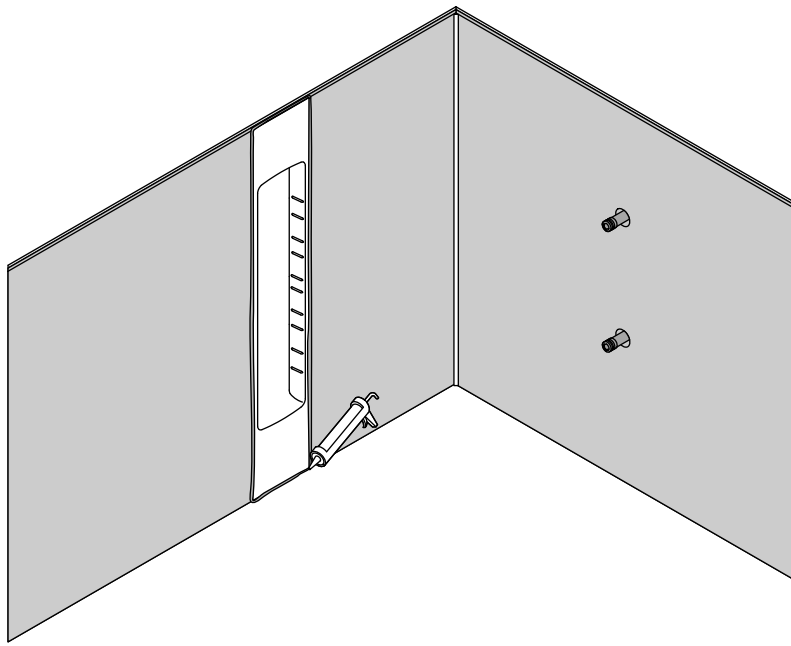

6. Finish the Install

IMPORTANT! For better adhesion success, allow the locker unit to cure 24 to 48 hours before installing finished wall material. Removing the 2x4 bracing before the locker unit has cured will result in a loose fit of the shelves.

- Remove the 2x4 bracing from the rough wall once the adhesive on the locker unit has cured.
- Install finished wall material up to the edges of the locker unit.
- Apply color matched silicone sealant around the entire locker unit.

NOTE: Wait 24 hours before showering or running water.

- Prepare the shelves with accessories.
- Press the hook into the shelf as shown above.
- Press the basket into the shelf as shown above.
- TIP:** When preparing the two shelves, use water and soap to guide the hook and basket into the shelves with ease.
- Install the shelves into the locker unit.

Care and Cleaning

For best results, keep the following in mind when caring for your KOHLER product:

- Always test your cleaning solution on an inconspicuous area before applying to the entire surface. Avoid using aerosol products.
- Wipe surfaces clean and rinse completely with water immediately after applying cleaner. Rinse and dry any overspray that lands on nearby surfaces.
- Do not allow cleaners to soak on surfaces.
- Use a soft, dampened sponge or cloth. Never use an abrasive material such as a brush or scouring pad to clean surfaces.
- The ideal cleaning technique is to rinse thoroughly and blot dry any water from the surface after each use.

Care and Cleaning (cont.)

For detailed cleaning information and products to consider, visit www.kohler.com/clean. To order Care & Cleaning information, call 1-800-456-4537.

Warranty

KOHLER® Limited Warranty – Choreograph™ Walls and Accessories

Kohler Co. warrants all Choreograph™ products (including Choreograph™ accessories) to be free of defects in material and workmanship during normal residential use for ten (10) years from the date of sale. If a Choreograph™ product or accessory is used commercially or is installed outside of the United States of America, Canada or Mexico, Kohler Co. warrants the Choreograph™ product or accessory to be free of defects in material and workmanship during normal use for three (3) years from the date of sale.

If Kohler Co.'s inspection of your Choreograph™ product or accessory discloses a defect in material or workmanship within the applicable period of coverage stated above, Kohler Co. will, at its election, repair, replace or make appropriate adjustment. Kohler Co. is not responsible for labor charges, installation, or other incidental or consequential costs. In no event shall the liability of Kohler Co. exceed the purchase price of the Choreograph™ product or accessory. Damages due to improper handling, installation or maintenance are not considered manufacturing defects and are not covered by this warranty. This warranty is valid for the original, consumer purchaser only. Proof of purchase (original sales receipt) must be provided to Kohler Co. with all warranty claims.

To obtain warranty service, contact Kohler Co., either through your plumbing contractor, home center, wholesaler, dealer, or E-tailer, or by calling or writing Kohler Co., Attn.: Customer Care Center, 444 Highland Drive, Kohler, Wisconsin 53044, 1-800-4KOHLER (1-800-456-4537) from within the USA and Canada, and 001-800-456-4537 from within Mexico, or visit www.kohler.com within the USA, www.ca.kohler.com from within Canada, or www.mx.kohler.com in Mexico.

TO THE EXTENT PERMITTED BY LAW, ALL IMPLIED WARRANTIES INCLUDING THOSE OF MERCHANTABILITY AND FITNESS FOR A PARTICULAR PURPOSE ARE HEREBY DISCLAIMED. KOHLER CO. AND SELLER HEREBY DISCLAIM ANY LIABILITY FOR SPECIAL, INCIDENTAL, OR CONSEQUENTIAL DAMAGES. Some states/provinces do not allow limitations on how long an implied warranty lasts, or the exclusion or limitation of special, incidental or consequential damages, so these limitations and exclusions may not apply to you. This warranty gives you specific legal rights. You may have other rights which vary from state/province to state/province.

This is the exclusive written warranty for Kohler Co.

Guide d'installation et d'entretien

Casier

Outils et matériaux

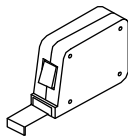
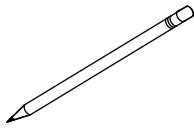
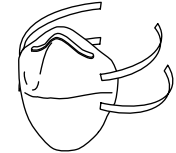
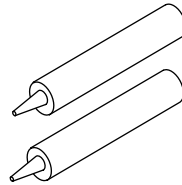
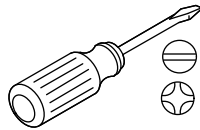
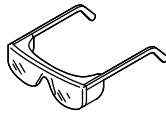
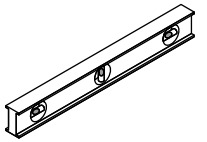

1-2 tubes de mastic à la silicone à 100% couleur assortie

Protection respiratoire

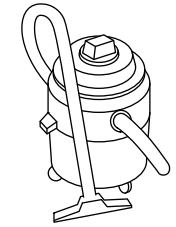
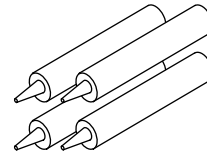

Alcool dénaturé

Cale à poncer

Chiffons

4+ tubes d'adhésif de construction non dissolvant

Aspirateur d'atelier

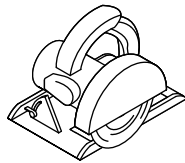
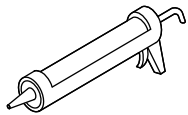

Pistolet à mastic

Scie circulaire 7-1/4" et lame à dents fines

Plus:

- Outils de menuiserie standard
- Entretoises à ressort ou bois (pour créer un support)
- Chevalets
- Toile de protection

Avant de commencer



AVERTISSEMENT: Risque de blessures graves. Lors de la découpe de l'ensemble casier, suivre les mesures de sécurité appropriées, et inclure l'utilisation d'une protection respiratoire.



ATTENTION: Risque de blessures graves. Toujours porter des lunettes de sécurité pendant la découpe et le perçage.

IMPORTANT! De la poussière sera générée lors de la découpe de l'ensemble casier. La découpe du casier doit être effectuée à l'extérieur ou dans une zone bien ventilée.

IMPORTANT! Laisser ce manuel pour l'utilisateur final.

Lire ces instructions avant d'installer ou d'utiliser ce produit.

- L'ensemble casier doit seulement être coupé en hauteur. Ne pas couper les côtés.
- Les murs de raccordement existants doivent être compris dans un rayon de 3/8" (10 mm) de l'aplomb.
- Le casier doit être supporté par des montants 2x4 autour de l'ensemble au complet.
- Utiliser du mastic à la silicone de couleur assortie autour de l'ensemble casier.

Avant de commencer (cont.)

- Recouvrir la base de la douche avec une toile de protection ou un autre matériel de protection pour éviter des dommages.
- Suivre les instructions relatives à l'adhésif de construction et au mastic à la silicone et à celles concernant l'application et le temps de prise.
- Inspecter le produit pour y rechercher des dommages éventuels, après l'avoir déballé, et avant l'installation.
- Une toupilleuse peut être utilisée pour couper l'ensemble casier. La mèche de la toupilleuse s'émousse rapidement.

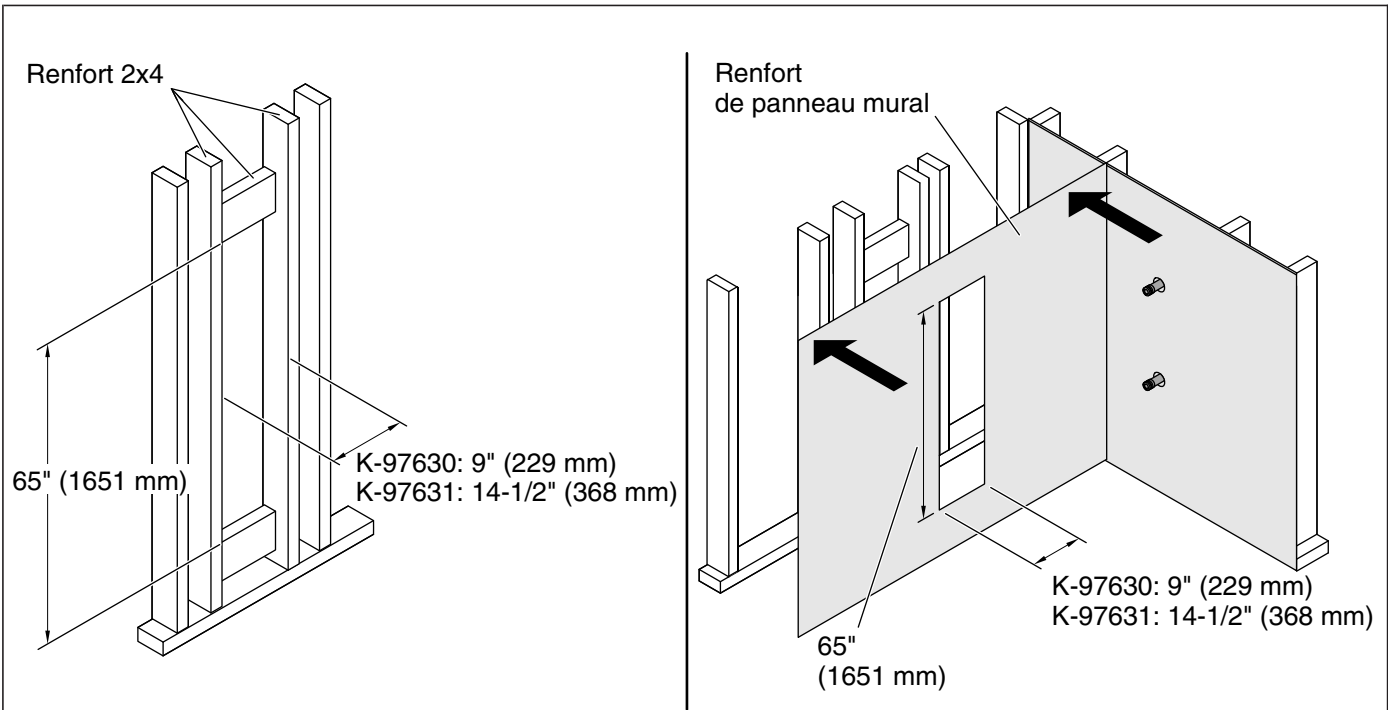

1. Préparer le site

IMPORTANT! Il est recommandé d'utiliser du matériau de support de panneau mural hydrofuge.

- Installer la plomberie de raccordement pour les composants de la baignoire et de la douche.
- Inspecter les montants pour vérifier qu'ils sont d'aplomb. Les montants doivent être compris dans un rayon de 3/8" (10 mm) de l'aplomb, caler si nécessaire.
- Déterminer la hauteur de l'ensemble casier.
- Installer un renfort 2x4 à l'emplacement où sera placé l'ensemble casier en suivant les dimensions ci-dessus.
- Installer le matériau de renfort du panneau mural par-dessus l'ouverture de l'ensemble casier avec les mêmes dimensions que la découpe du renfort 2x4.

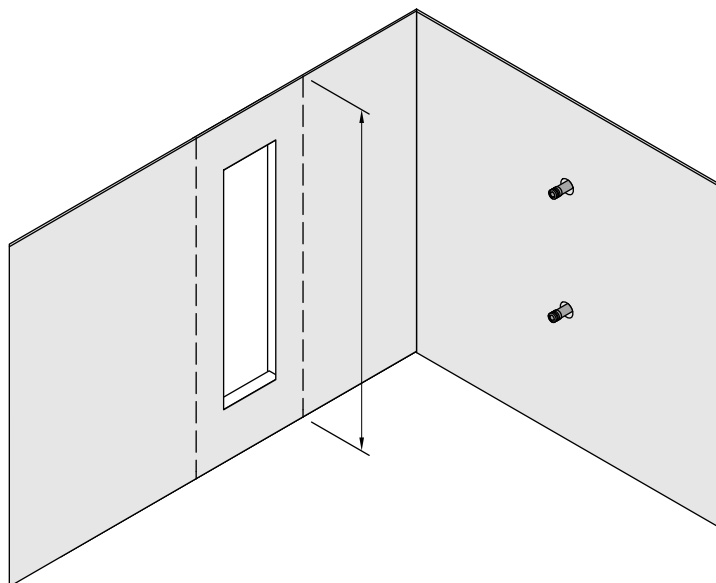

2. Mesurer et couper le casier

IMPORTANT! Il est recommandé de couper l'ensemble casier en utilisant une scie circulaire et une lame à dents fines.

IMPORTANT! Ne pas couper les côtés de l'ensemble casier. Seulement couper le haut ou le bas pour adapter à la hauteur du mur en question

IMPORTANT! L'ensemble casier doit être placé avec les angles des rainures d'étagères tournés vers le haut. Les étagères tomberont si l'ensemble casier est placé à l'envers.

- Mesurer la surface d'installation verticale pour déterminer les dimensions de découpe pour l'ensemble casier.
- Marquer les lignes de découpe sur l'arrière de l'ensemble casier.

REMARQUE: Retirer tous les films de protection sur la surface de l'ensemble casier avant de couper.

- Couper l'ensemble casier aux dimensions requises.

IMPORTANT! Il est de première importance que l'ensemble casier soit propre afin de créer une bonne liaison avec l'adhésif.

- Retirer le matériau excessif et poncer tous les bords rugueux en utilisant un bloc à poncer.
- Nettoyer l'arrière de l'ensemble casier avec de l'alcool dénaturé.

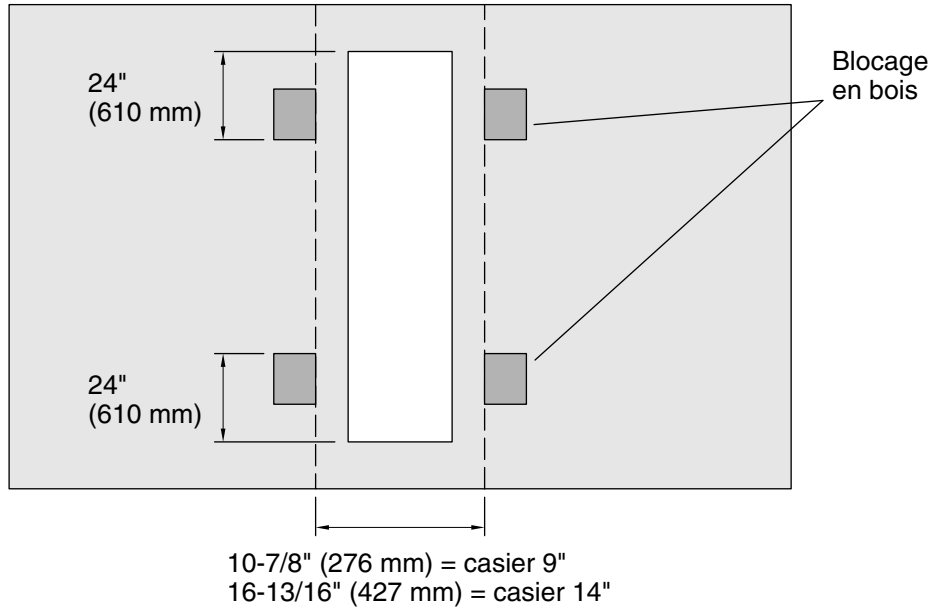

3. Installer le renfort

- Fixer quatre pièces de blocage 2x4 (non fournies) sur le mur brut en suivant les dimensions indiquées ci-dessus.
- Laisser le blocage en bois en place jusqu'à l'étape finale de l'installation.

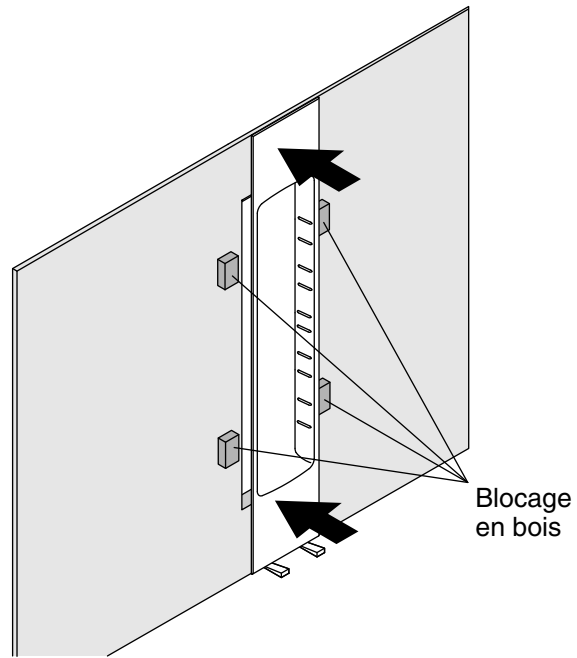
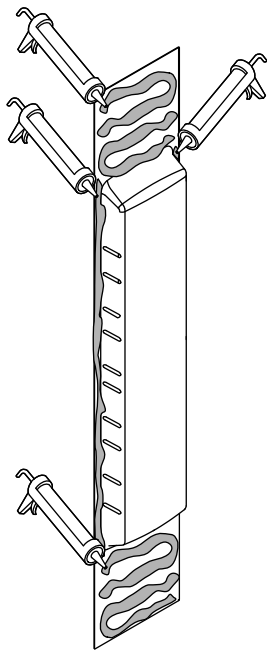

4. Installer l'ensemble casier

IMPORTANT! L'ensemble casier doit être placé avec les angles des rainures des étagères tournés vers le haut. Les étagères tomberont si l'ensemble casier est placé à l'envers.

- **CONSEIL:** De l'adhésif à base d'uréthane pourrait être plus efficace pour l'adhésion de l'ensemble casier.
- Appliquer généreusement de l'adhésif de construction ou de l'adhésif pour baignoire et douche sur l'arrière de l'ensemble casier sur le dessus, le bas, et les côtés.
- Amener l'ensemble casier en place à un léger angle.
- Pousser l'ensemble casier contre le mur brut entre le renfort en bois. Appuyer fermement et de manière uniforme à travers l'ensemble casier au complet.

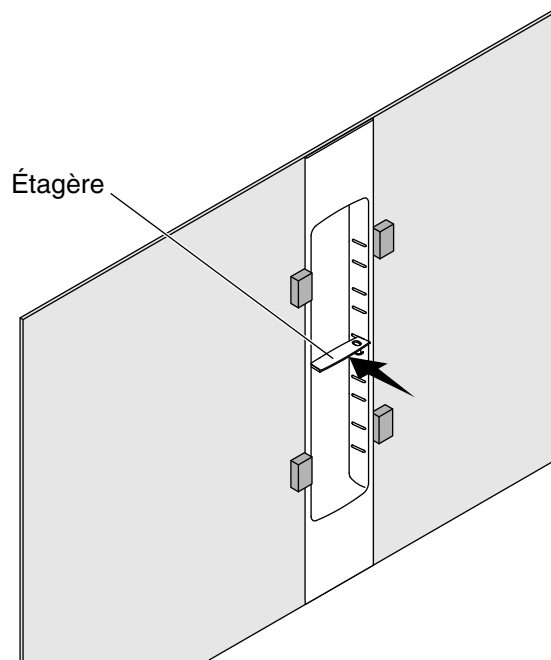

5. Vérifier l'installation

- Vérifier si l'étagère est bien adaptée dans l'ensemble de rainures vers le milieu de l'ensemble casier. S'assurer que l'étagère est adaptée de manière serrée.
- Si l'ajustement de l'étagère est desserré, rentrer le blocage en bois de 1/16" (2 mm) et vérifier de nouveau. Continuer ainsi jusqu'à l'obtention d'un ajustement serré.
- Retirer l'étagère.
- Laisser le blocage en bois en place jusqu'à l'étape finale de l'installation.

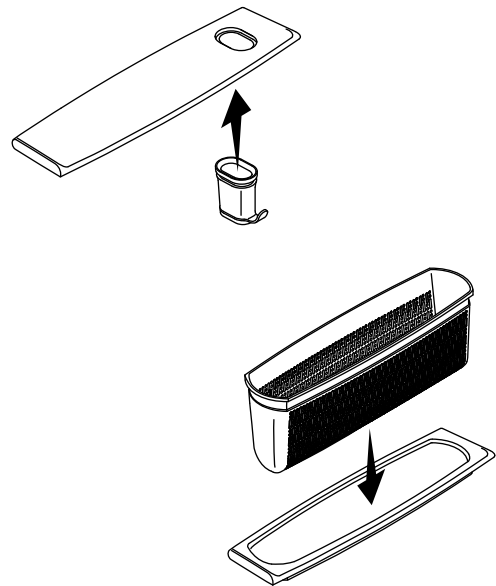
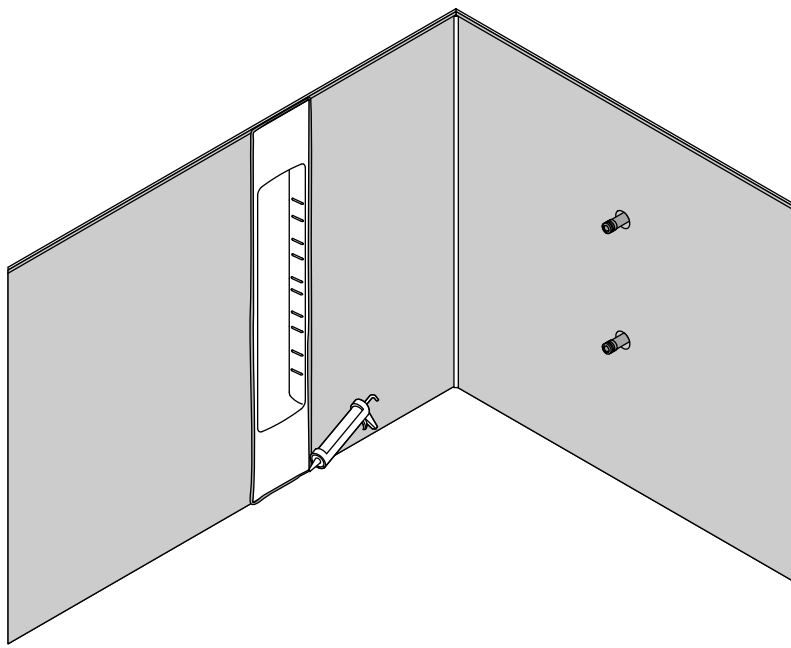

6. Terminer l'installation

IMPORTANT! Pour mieux réussir l'adhésion, laisser l'ensemble casier sécher pendant 24 à 48 heures avant d'installer le matériau de mur fini. Les étagères ne seront pas ajustées de manière serrée si le renfort 2x4 est retiré avant que l'ensemble casier n'ait séché.

- Retirer le renfort 2x4 du mur brut une fois que l'adhésif de l'ensemble casier a séché.
- Installer le matériau de mur fini contre les bords de l'ensemble casier.
- Appliquer du mastic à la silicone de couleur assortie autour de l'ensemble complet du casier.

REMARQUE: Attendre 24 heures avant de prendre une douche ou de faire couler l'eau.

- Préparer les étagères avec les accessoires.
- Enfoncez le crochet dans l'étagère comme sur l'illustration ci-dessus.
- Enfoncez le panier dans l'étagère comme sur l'illustration ci-dessus.
- **CONSEIL:** Lors de la préparation des deux étagères, utiliser de l'eau et du savon pour faciliter le guidage du crochet et du panier dans les étagères.
- Installer les étagères dans l'ensemble casier.

Entretien et nettoyage

Pour obtenir les meilleurs résultats possibles, prendre ce qui suit en considération lors de l'entretien de votre produit KOHLER:

- Toujours tester la solution de nettoyage sur une surface non visible avant de l'appliquer sur l'ensemble de la surface. Éviter d'utiliser des produits aérosols.
- Essuyer les surfaces et rincer complètement avec de l'eau immédiatement après l'application du nettoyant. Rincer et sécher tout éclaboussure sur les surfaces avoisinantes.
- Ne pas laisser les nettoyants tremper sur les surfaces.
- Utiliser une éponge ou un chiffon doux et humide. Ne jamais utiliser de matériau abrasif tel qu'une brosse ou une éponge à récurer pour nettoyer les surfaces.
- La technique idéale de nettoyage est de bien rincer et de sécher toute eau de la surface après chaque usage.

Entretien et nettoyage (cont.)

Pour obtenir des informations détaillées sur le nettoyage et les produits à considérer, consulter le site www.kohler.com/clean. Pour commander des informations sur l'entretien & le nettoyage, appeler le 1-800-456-4537.

Garantie

KOHLER® Garantie limitée – Parois et accessoires Choreograph™

Kohler Co. garantit tous les produits Choreograph™ (y compris les accessoires Choreograph™) contre tous défauts de matériau et de fabrication lors d'une utilisation domestique normale sur une période de dix (10) ans à partir de la date de vente. Si un produit ou accessoire Choreograph™ est utilisé à des fins commerciales ou s'il est installé hors des États-Unis d'Amérique, du Canada ou du Mexique, Kohler Co. garantit le produit ou l'accessoire Choreograph™ contre tous défauts de matériaux et de fabrication lors d'une utilisation normale sur une période de trois (3) ans à partir de la date de vente.

Si l'inspection par Kohler Co. de votre produit ou accessoire Choreograph™ dévoile un défaut de matériau ou de fabrication au cours de la période de couverture applicable mentionnée ci-dessus, Kohler Co. procédera, à son gré, aux réparations, au remplacement ou à l'ajustement approprié. Kohler Co. n'est pas responsable des frais de main-d'œuvre, d'installation ou de tout autre frais particulier, accessoire ou indirect. La responsabilité de Kohler Co. ne dépassera en aucun cas le prix d'achat du produit ou de l'accessoire Choreograph™. Les dommages causés par une manipulation incorrecte, une installation erronée ou un entretien non adéquat ne sont pas considérés comme étant des vices de fabrication, et ne sont pas couverts par la présente garantie. Cette garantie est valide pour l'acquéreur d'origine uniquement. Une preuve d'achat (ticket de caisse d'origine) doit être présentée à Kohler Co. avec toutes les réclamations au titre de la garantie.

Pour obtenir le service de garantie, s'adresser à Kohler Co., par l'intermédiaire de l'entrepreneur de plomberie, du centre de rénovation, du marchand en gros, du concessionnaire, ou du revendeur par Internet, ou bien par écrit à l'adresse suivante Kohler Co., Attn.: Customer Care Center, 444 Highland Drive, Kohler, Wisconsin 53044, 1-800-4KOHLER (1-800-456-4537) à partir des É.-U. et du Canada, et 001-800-456-4537 à partir du Mexique, ou consulter le site www.kohler.com aux É.-U., www.ca.kohler.com au Canada, ou www.mx.kohler.com au Mexique.

DANS LA MESURE PRÉVUE PAR LA LOI, TOUTES LES GARANTIES TACITES, Y COMPRIS CELLES DE COMMERCIALITÉ ET D'ADAPTATION À UN USAGE PARTICULIER, SONT PAR LA PRÉSENTE REJETÉES. KOHLER CO. ET LE REVENDEUR DÉCLINENT PAR LES PRÉSENTES TOUTE RESPONSABILITÉ EN CAS DE DOMMAGES PARTICULIERS, ACCESSOIRES OU INDIRECTS.

Certains états et provinces ne permettent pas de limite sur la durée de la garantie tacite, ni l'exclusion ou la limite des dommages particuliers, accessoires ou indirects, et, par conséquent, lesdites limites et exclusions peuvent ne pas s'appliquer à votre cas. Cette garantie vous donne des droits juridiques particuliers. Vous pouvez également avoir d'autres droits qui varient d'un État ou d'une province à l'autre.

Ceci constitue la garantie écrite exclusive de Kohler Co.

Guía de instalación y cuidado

Estantería

Herramientas y materiales

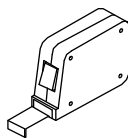
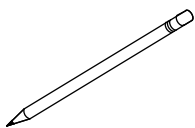
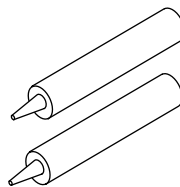
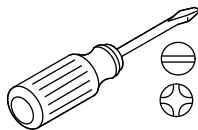
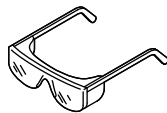
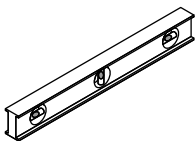

1 a 2 tubos de sellador
100% de silicona de
color igualado

Protección al
sistema respiratorio

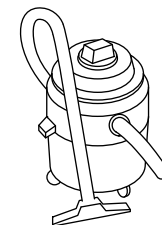
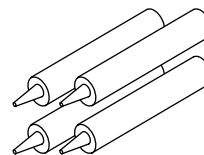

Alcohol
desnaturalizado

Bloque con
papel de lija

Trapos

Más de 4 tubos de adhesivo
de construcción no derivado
de solventes

Aspiradora de taller

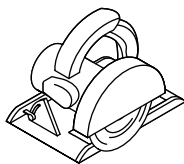
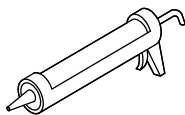

Pistola de aplicación
de masilla selladora

Sierra circular de 7-1/4"
y cuchilla de dientes finos

Más:

- Herramientas normales para trabajo en madera
- Refuerzos cargados a resorte o maderos (para crear el refuerzo)
- Caballetes
- Lona

Antes de comenzar



ADVERTENCIA: Riesgo de lesiones graves. Al cortar la unidad de estantería tome las medidas de seguridad apropiadas, que incluyen el uso de protección al sistema respiratorio.



PRECAUCIÓN: Riesgo de lesiones graves. Siempre utilice anteojos de seguridad al cortar o taladrar.

¡IMPORTANTE! Se generará polvo al cortar la unidad de estantería. El corte de la estantería debe hacerse a la intemperie o en un área bien ventilada.

¡IMPORTANTE! Deje este manual para el usuario final.

Lea estas instrucciones antes de instalar o utilizar este producto.

- En la unidad de estantería solo debe recortarse la altura. No corte los lados.
- Las paredes sin acabar actuales deben estar a menos de 3/8" (10 mm) de estar a plomo.
- La unidad de estantería debe reforzarse con maderos de 2x4 alrededor de toda la unidad.
- Use sellador de silicona del mismo color alrededor de la unidad de estantería.
- Para evitar daños, cubra la base de ducha con una lona o con otro material protector.

Antes de comenzar (cont.)

- Siga las instrucciones de aplicación y de tiempo de curado del adhesivo de construcción y del sellador de silicona.
- Revise el producto después de desempacarlo y antes de instalarlo, para ver si presenta daños.
- Se puede usar una rebajadora o fresadora para cortar la unidad de estantería. La broca de la rebajadora o fresadora pierde el filo rápidamente.

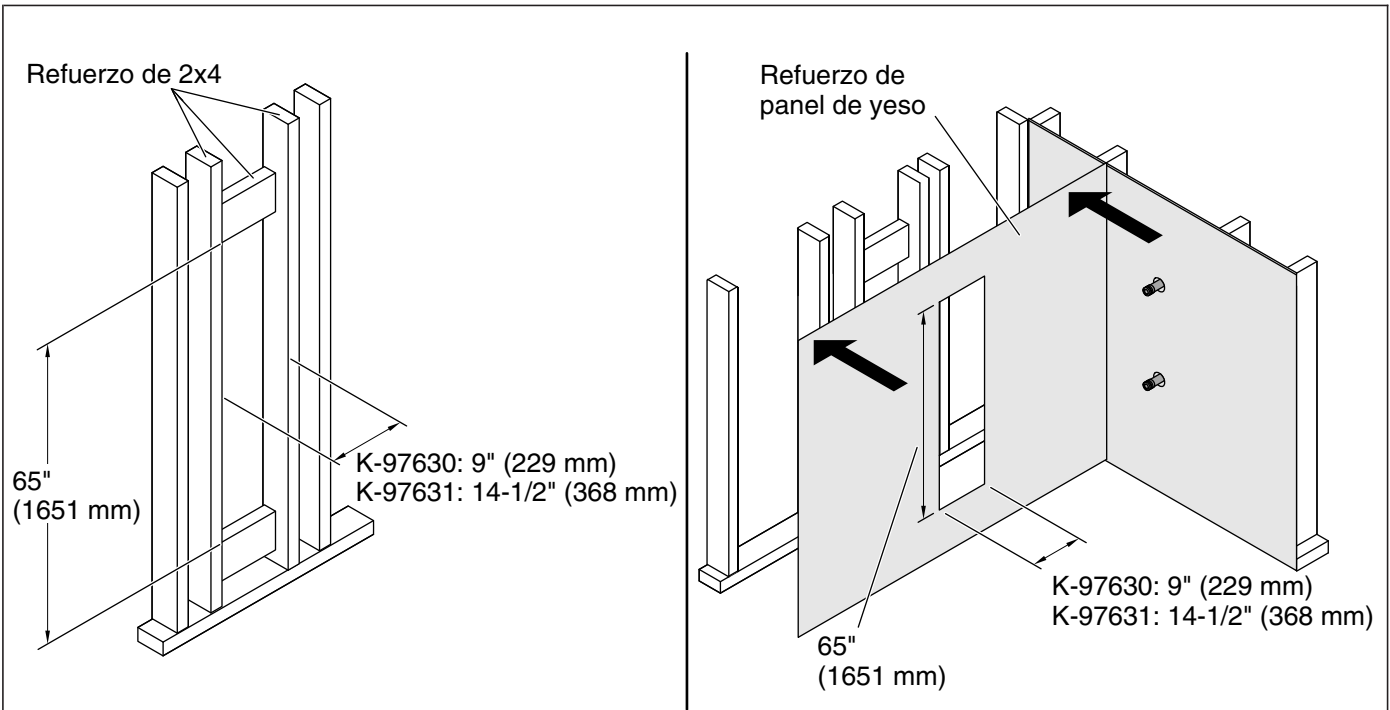

1. Prepare el sitio

¡IMPORTANTE! Recomendamos material de refuerzo de panel de yeso resistente al agua.

- Instale el tendido de plomería para los componentes de la bañera y de la ducha.
- Verifique que los postes de madera estén a plomo. Los postes de madera deben estar a menos de 3/8" (10 mm) de estar a plomo; de ser necesario, coloque cuñas.
- Determine la altura de la unidad de estantería.
- Instale refuerzos de 2x4 donde se vaya a colocar la unidad de estantería, de acuerdo a las dimensiones que se indican arriba.
- Instale material de refuerzo de panel de yeso sobre la abertura de la unidad de estantería con las mismas dimensiones que el recorte de los refuerzos de 2x4.

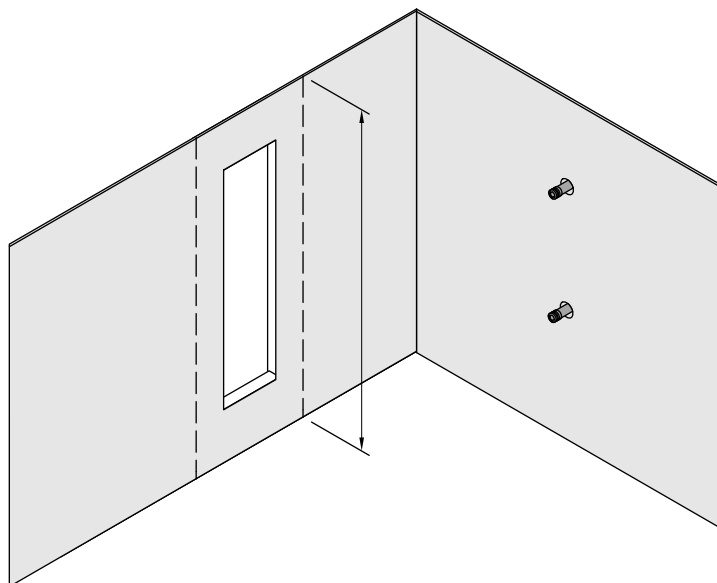

2. Mida y recorte la estantería

¡IMPORTANTE! Recomendamos cortar la unidad de estantería con una sierra circular y con una cuchilla de dientes finos.

¡IMPORTANTE! No corte los lados de la unidad de estantería. Solo recorte la parte superior o inferior para ajustarse a la altura del panel mural.

¡IMPORTANTE! La unidad de estantería debe colocarse con las ranuras para estantes anguladas hacia arriba. Si la unidad de estantería se coloca de cabeza, los estantes se caerán.

- Mida el área de instalación vertical para determinar las dimensiones de corte de la unidad de estantería.
- Marque las líneas de corte en el lado posterior de la unidad de estantería.

NOTA: Antes de cortar, retire todas las películas protectoras de la superficie de la unidad de estantería.

- Corte la unidad de estantería a las dimensiones requeridas.

¡IMPORTANTE! Es crítico que la unidad de estantería esté limpia para que el adhesivo forme un enlace fuerte.

- Retire el exceso de material y alise los bordes ásperos con un bloque con papel de lija.
- Limpie la parte posterior de la unidad de estantería con alcohol desnaturalizado.

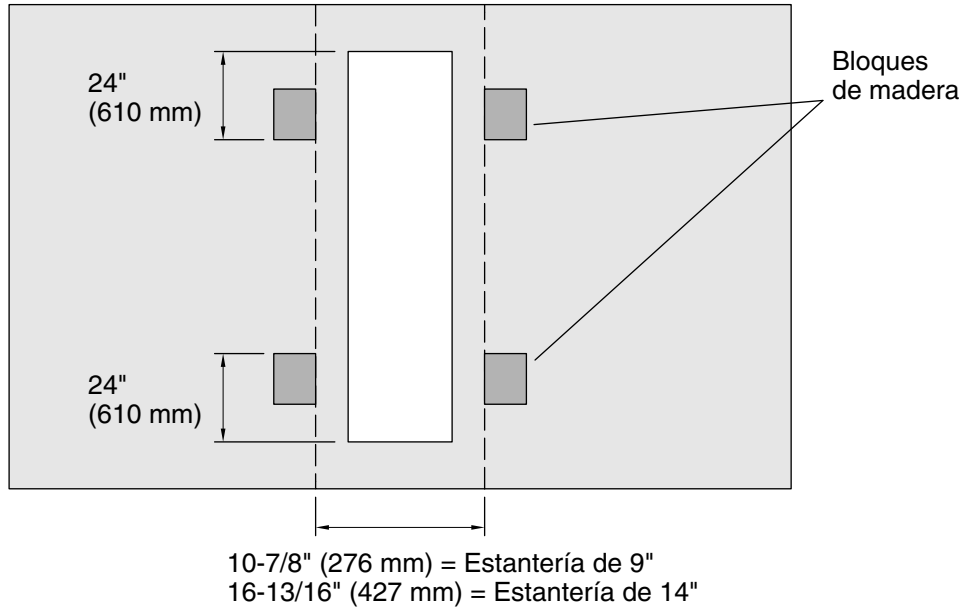

3. Instale los refuerzos

- Fije 4 piezas de bloques de madera de 2x4 (no se incluyen) a la pared sin acabar de acuerdo a las dimensiones que indicamos arriba.
- Deje los bloques de madera en su lugar hasta el paso final de la instalación.

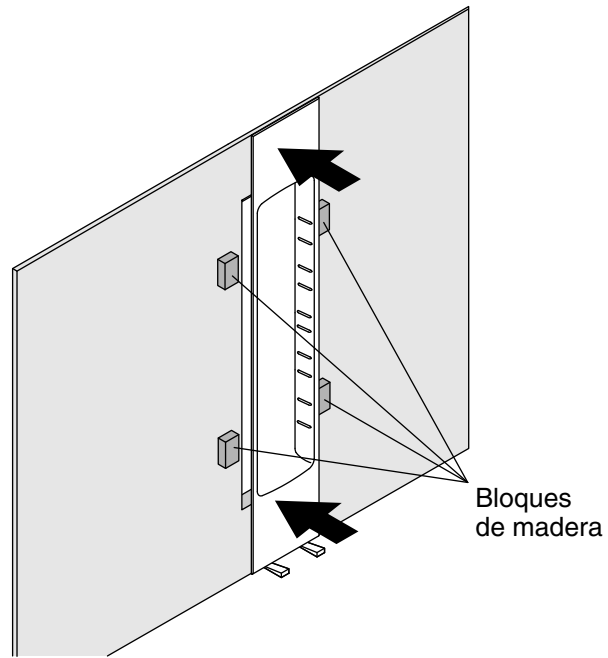
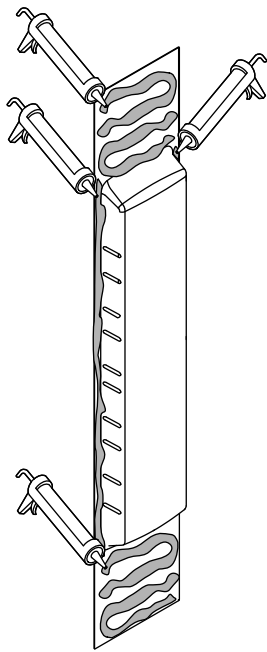

4. Instale la unidad de estantería

¡IMPORTANTE! La unidad de estantería debe colocarse con las ranuras para estantes anguladas hacia arriba. Si la unidad de estantería se coloca de cabeza, los estantes se caerán.

- **CONSEJO:** Es posible que el adhesivo derivado del uretano sea más efectivo para la adhesión de la unidad de estantería.
- Aplique bastante adhesivo de construcción para bañeras y duchas a la parte posterior de la unidad de estantería en la parte superior, inferior, y en los lados.
- Coloque la unidad de estantería en su lugar a un ligero ángulo.
- Empuje la unidad de estantería contra la pared sin acabar, dentro de los refuerzos de madera. Oprima con firmeza y de manera uniforme toda la unidad de estantería.

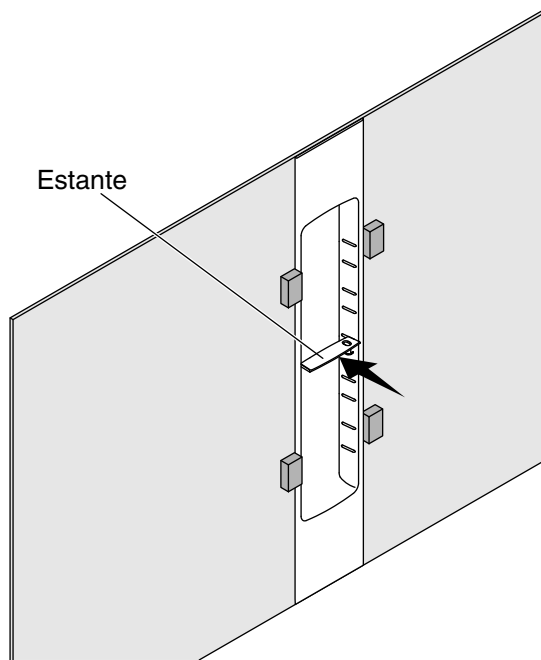

5. Verifique el ajuste

- Pruebe si el estante queda en los juegos de ranuras hacia la mitad de la unidad de estantería. Asegúrese de que el estante quede justo.
- Si el estante queda suelto, mueva los bloques de madera 1/16" (2 mm) hacia dentro y vuelva a probar. Continúe haciendo esto hasta que quede justo.
- Retire el estante.
- Deje los bloques de madera en su lugar hasta el paso final de la instalación.

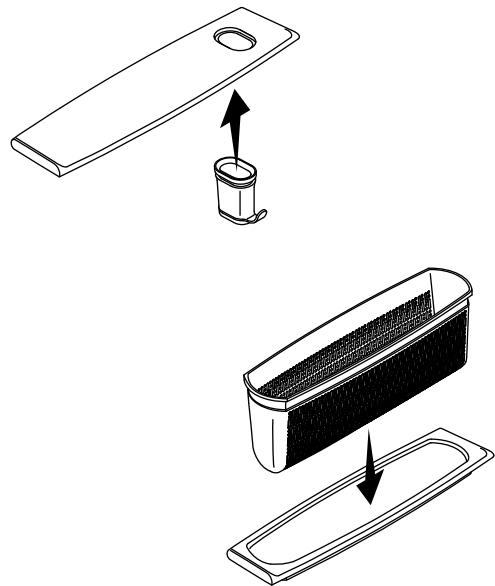
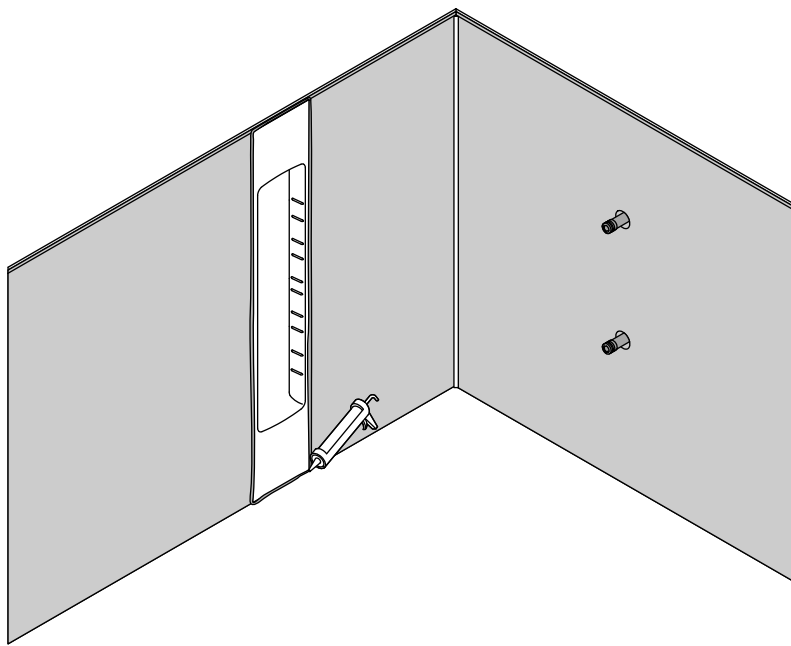

6. Termine la instalación

¡IMPORTANTE! Para obtener mejor adhesión, permita que la unidad de estantería se cure de 24 a 48 horas antes de instalar el material de la pared acabada. Si se retiran los refuerzos de 2x4 antes de que se haya curado el adhesivo de la unidad de estantería, los estantes quedarán sueltos.

- Retire los refuerzos de 2x4 de la pared sin acabar una vez que se haya curado el adhesivo en la unidad de estantería.
- Instale el material de la pared acabada hasta los bordes de la unidad de estantería.
- Use sellador de silicona del mismo color alrededor de toda la unidad de estantería.

NOTA: Espere 24 horas antes de tomar una ducha o de dejar correr agua.

- Prepare los estantes con accesorios.
- Oprima el gancho en el estante, como se muestra arriba.
- Oprima la canastilla en el estante, como se muestra arriba.
- CONSEJO:** Al preparar los dos estantes, use agua y jabón para guiar con facilidad el gancho y la canastilla dentro de los estantes.
- Instale los estantes en la unidad de estantería.

Cuidado y limpieza

Para obtener los mejores resultados tenga presente lo siguiente al limpiar su producto KOHLER:

- Siempre pruebe la solución de limpieza en un área oculta antes de aplicarla a toda la superficie. Evite usar productos en aerosol.
- Limpie con un paño las superficies, y enjuague completa e inmediatamente con agua después de haber aplicado el limpiador. Enjuague y seque las superficies cercanas que hayan sido rociadas.
- No deje mucho tiempo los limpiadores en las superficies.
- Utilice una esponja o un paño suave y húmedo. Para limpiar las superficies, nunca utilice materiales abrasivos como cepillos o estropajos de tallar.
- La técnica de limpieza ideal es enjuagar muy bien y absorber con algo el agua de la superficie después de cada uso.

Cuidado y limpieza (cont.)

Para obtener información detallada de limpieza y de productos a considerar, visite www.kohler.com/clean. Para solicitar información sobre el cuidado y la limpieza, llame al 1-800-456-4537.

Garantía

Garantía limitada de KOHLER® – Paredes y accesorios Choreograph™

Kohler Co. garantiza todos los productos Choreograph™ (y los accesorios Choreograph™) contra defectos de materiales y de mano de obra en uso residencial normal durante diez (10) años a partir de la fecha de venta. Si un producto o accesorio Choreograph™ se usa comercialmente o si se instala fuera de los Estados Unidos de América, Canadá o México, Kohler Co. garantiza el producto o el accesorio Choreograph™ contra defectos de materiales y de mano de obra en uso normal durante tres (3) años a partir de la fecha de venta.

Si la inspección realizada por Kohler Co. de su producto o accesorio Choreograph™ demuestra un defecto de materiales o de mano de obra dentro del periodo aplicable de cobertura especificado arriba, Kohler Co. a su criterio, reparará reemplazará o hará los ajustes pertinentes. Kohler Co. no se hace responsable de costos de mano de obra, instalación u otros costos incidentales o indirectos. En ningún caso deberá la responsabilidad de Kohler Co. exceder el precio de compra del producto o del accesorio Choreograph™. Los daños que resulten de errores de manejo, instalación o mantenimiento inadecuado no serán considerados como defectos de fabricación y no estarán cubiertos por esta garantía. Esta garantía es válida únicamente para el comprador consumidor original. Al presentar las reclamaciones de garantía a Kohler Co., es necesario incluir el comprobante de compra (recibo de venta original).

Para obtener servicio de garantía comuníquese con Kohler Co. a través de su contratista de plomería, centro de remodelación, mayorista, distribuidor, distribuidor por Internet, o llame o escriba a Kohler Co., Atención: Customer Care Center, 444 Highland Drive, Kohler, Wisconsin 53044, EE.UU., 1-800-4-KOHLER (1-800-456-4537) desde los EE.UU. y Canadá, y al 001-800-456-4537 desde México, o visite www.kohler.com desde los EE.UU., www.ca.kohler.com desde Canadá, o www.mx.kohler.com en México.

EN LA MEDIDA QUE LA LEY LO PERMITA, POR MEDIO DE LA PRESENTE SE DESCARGA RESPONSABILIDAD DE TODA GARANTÍA IMPLÍCITA, INCLUIDA LA DE COMERCIALIZACIÓN E IDONEIDAD PARA UN USO DETERMINADO. KOHLER CO. Y EL VENDEDOR POR MEDIO DE LA PRESENTE DESCARGAN TODA RESPONSABILIDAD POR CONCEPTO DE DAÑOS PARTICULARES, INCIDENTALES O INDIRECTOS. Algunos estados/provincias no permiten limitaciones en cuanto a la duración de una garantía implícita o a la exclusión o limitación de daños particulares, incidentales o indirectos, por lo que estas limitaciones y exclusiones pueden no aplicar a su caso. Esta garantía le otorga ciertos derechos legales específicos. Además, usted puede tener otros derechos que varían de estado a estado y provincia a provincia.

Esta es la garantía exclusiva por escrito de Kohler Co.

USA/Canada: 1-800-4KOHLER

México: 001-800-456-4537

kohler.com

THE BOLD LOOK
OF **KOHLER**®

©2015 Kohler Co.

1248926-2-A