

Installation Guide

Bypass Shower Doors

5300EZ Series

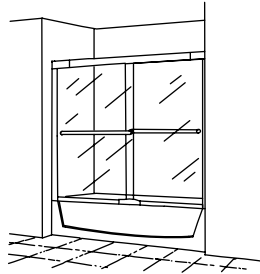

Français, page "Français-1"
Español, página "Español-1"

STERLING
A KOHLER COMPANY

1011075-2-F

Thank You For Choosing Sterling

We appreciate your commitment to Sterling value. Please take a few minutes to review this manual before you start installation. If you encounter any installation or performance problems, please don't hesitate to contact us. Our phone numbers are listed within this manual. Thanks again for choosing Sterling.

Tools and Materials

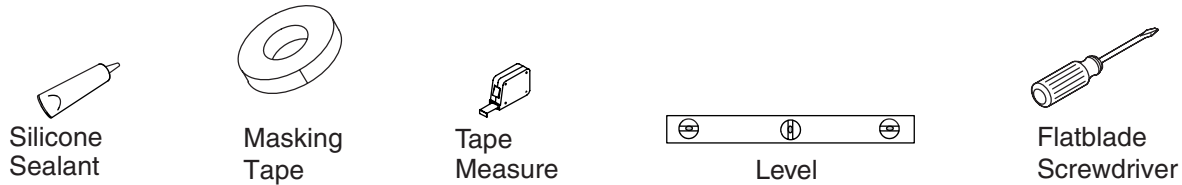

Before You Begin



CAUTION: Risk of injury or product damage. Do not attempt to cut tempered glass.

IMPORTANT! Do not remove the protective vinyl strip from the bottom of the glass panels until instructed to do so in the instructions.

NOTE: When using a retractable case tape measure, make sure you add the length of the case to the measurement or measure in a manner that excludes the case.

- Lay out and identify the parts and inspect for damage. Return the glass panels to their packaging and place them in a safe area until they are needed.
- Part used in each installation, illustrations are not to scale and should be used for part identification only.
- The bath/shower should be installed at this time, including finished wall materials.
- Sterling reserves the right to make revisions in the design of products without notice, as specified in the Price Book.

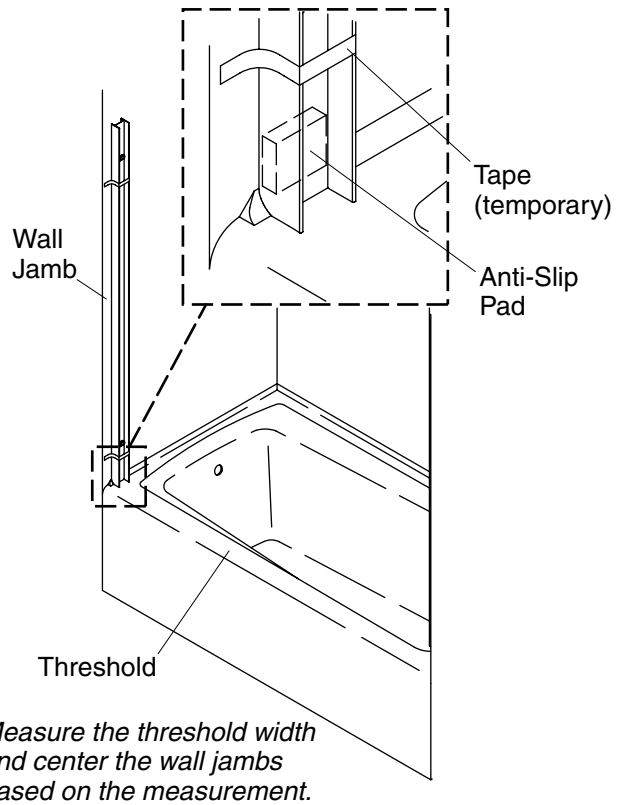
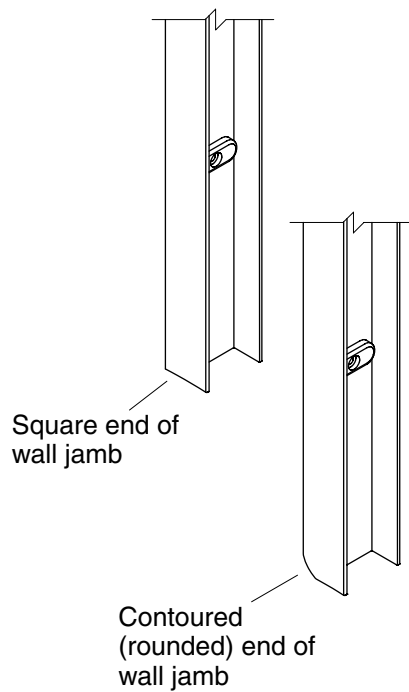

1. Mark the Wall Jamb Locations

NOTE: If the bottom corner of the ledge is rounded, the contoured ends of the jambs face down. If the corner is square, the square ends of the jambs face down.

- Determine which end of the wall jambs face down. The ends will fit into the lower corner of the ledge where the bath/shower threshold and shower wall meet.
- Attach the provided anti-slip pad to the lower corner portion of each wall jamb where the wall jambs will contact the wall.
- Determine and mark the centerline of the bath/shower threshold in each corner.
- Move the wall jambs into place. Center them on the centerline of the threshold.
- Using a level, plumb the wall jambs and temporarily secure them with masking tape (or similar material).

Turn bottom track mechanism toward inside of bath/shower.

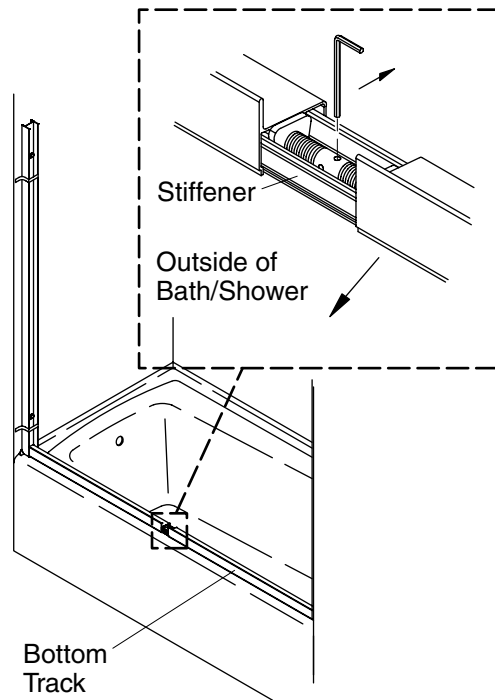

Stiffener not shown for clarity.

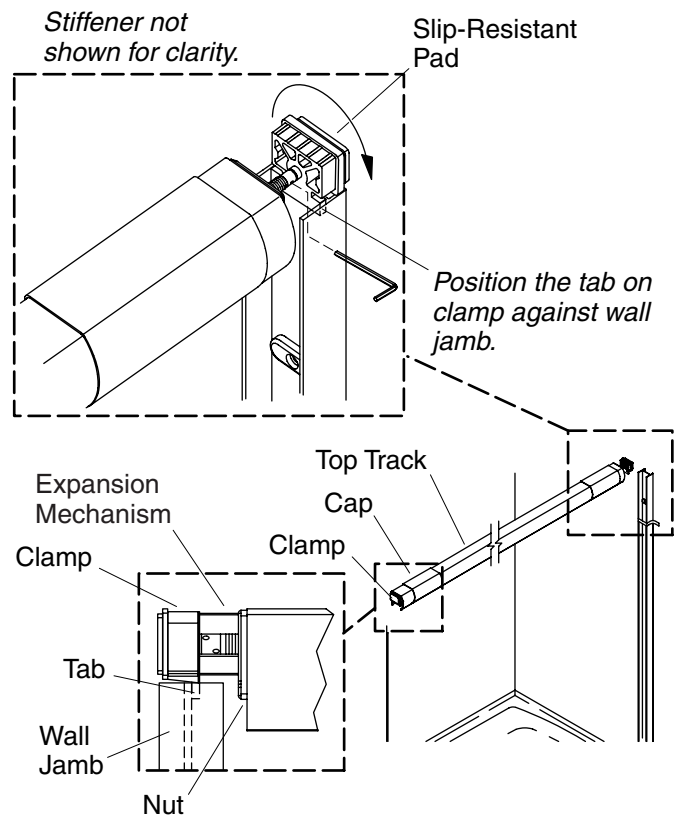

2. Install the Tracks

Install the Bottom Track

- Position the bottom track on the bath/shower ledge with the track lip toward the outside of the bath/shower.

NOTE: Tighten the expansion mechanism until the bottom track fits firmly against the wall jambs and the wall jambs are flush against the wall.

- Insert the provided large hex wrench into one of the holes in the expansion mechanism.
- Use the provided hex wrench to turn the expansion mechanism toward the inside of the bath/shower until the bottom track fits firmly against the wall jambs.

Install the Top Track

- Slide both caps towards the center of the top track.
- Position the top track on top of the wall jambs with the rounded side of the track toward the outside of the bath/shower.
- Insert the provided large hex wrench into one of the holes in the expansion mechanism (located on the right side of the top track).
- Use the hex wrench to turn the expansion mechanism toward the inside of the bath/shower.
- As the top jamb is tightening, position the slip-resistant portion of the clamp next to the walls and the tab portion against the wall jamb. Do not overtighten.

NOTE: When the top track is properly tightened, the nut will be flush against the top track extension.

- Tighten the expansion mechanism one or two complete turns after the clamps fit flush against the walls.

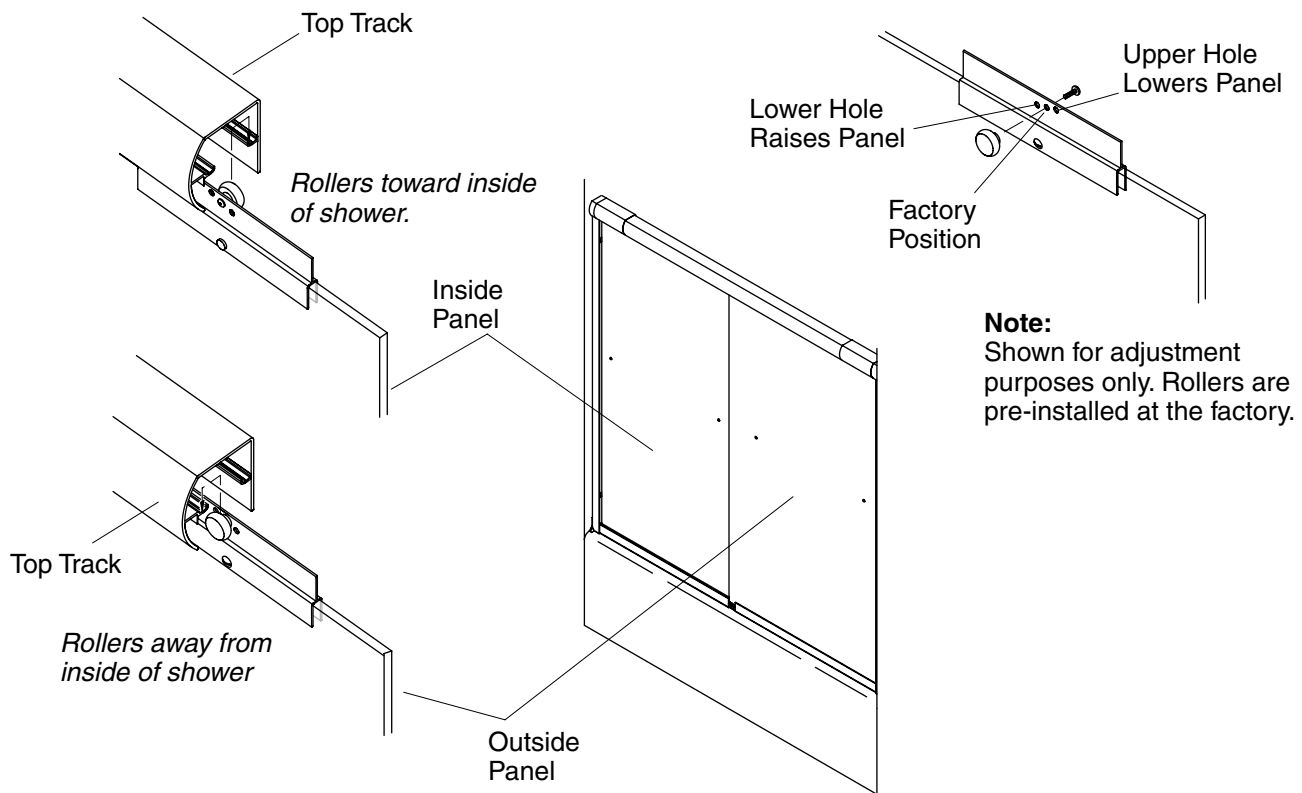

3. Install the Door Panels

NOTE: There is a label on the door panel identifying the "Non-coated side" of the panel. When installing glass panels with a coating, the "Non-coated side" should face the outside of the bath/shower.

Inside Panel Installation

- Position the inside glass panel with the rollers facing the inside (shower side) of the bath/shower.
- Carefully lift the top of the inside panel up into the top track and hang the rollers on the inside track rail.

Outside Panel Installation

- Position the outside glass panel with the rollers facing away from the bath/shower.
- Carefully lift the top of the outside panel up into the top track and hang the rollers on the outside track rail.

Panel Adjustment

- Roll the panels back and forth to make sure they operate smoothly and do not interfere with the frame.

NOTE: The upper hole lowers the panel and the lower hole raises the panel. Panels can be adjusted for out-of-plumb walls using these holes.

- If adjustment is needed, move the roller(s) to a different hole in the hanger bracket.
- Use a flat-blade screwdriver to loosen or tighten the mounting screw.
- **Remove the protective vinyl strips from the bottom of the glass panels.**

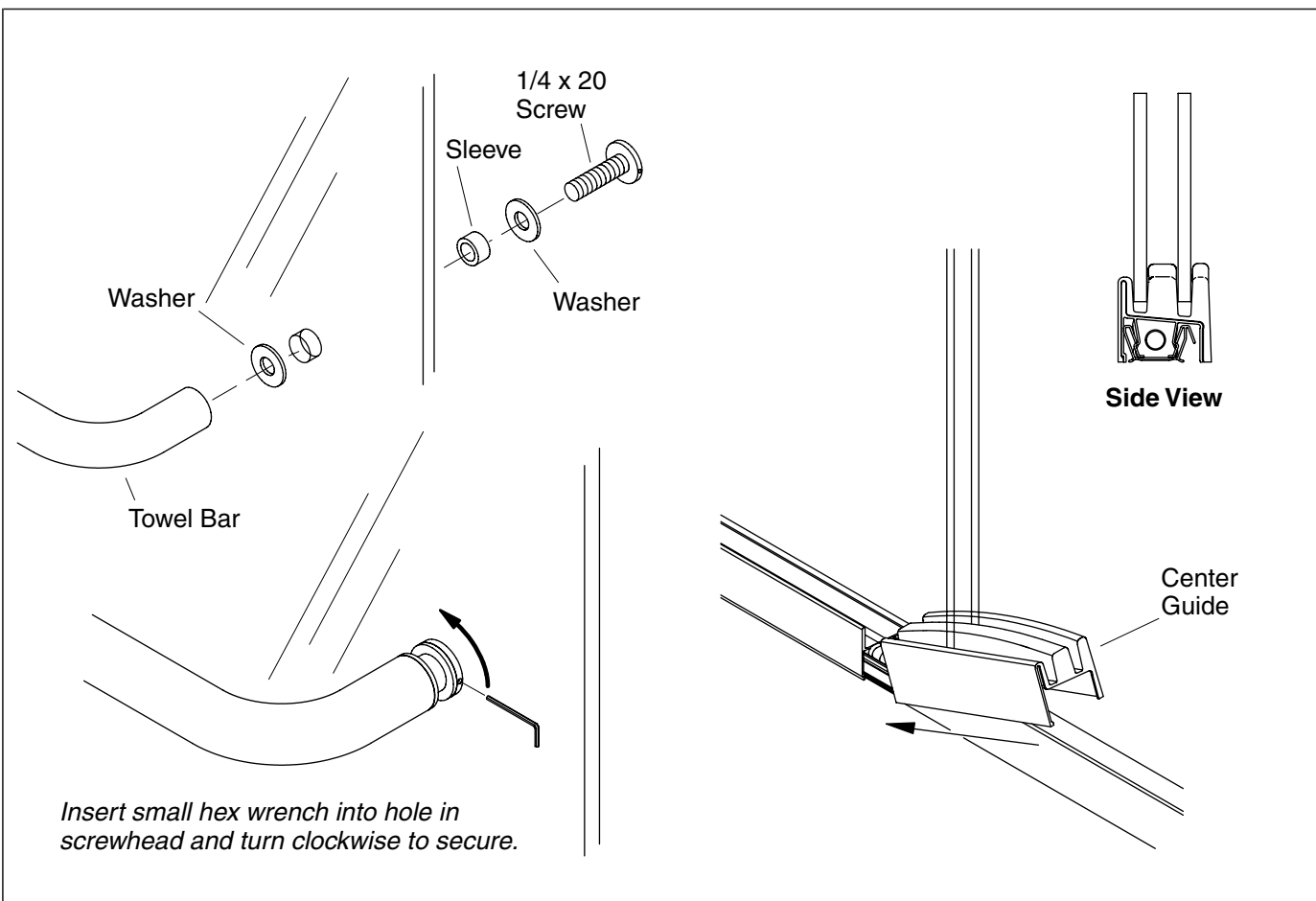

4. Install the Towel Bar

- Place a clear washer then a clear sleeve onto each 1/4 x 20 screw.
- From the inside side of the outside panel, insert a screw into each mounting hole in the panel.
- Slide a washer over the screw on the outside of the panel.
- Position the towel bar over the screw and finger tighten the screw.
- Insert the second screw into the door panel, slide a washer over the screw, align the second end of the towel bar, and finger tighten the screw.
- Insert the provided small hex wrench into the side hole in each screw head. Turn each screw clockwise to tighten. Do not overtighten or the glass may be damaged.
- Repeat the procedures for the inside panel towel bar.

5. Install the Panel Guide

- Slide both door panels to one side and move the center guide into place over the bottom track, under the panels.
- Position the center guide over the bottom track mechanism opening.
- Make sure the glass door panels slide back and forth smoothly and do not interfere with the center guide or wall jambs.
- The panels may be adjusted if there is interference (refer to the panel adjustment portion of the "Install the Door Panels" section).

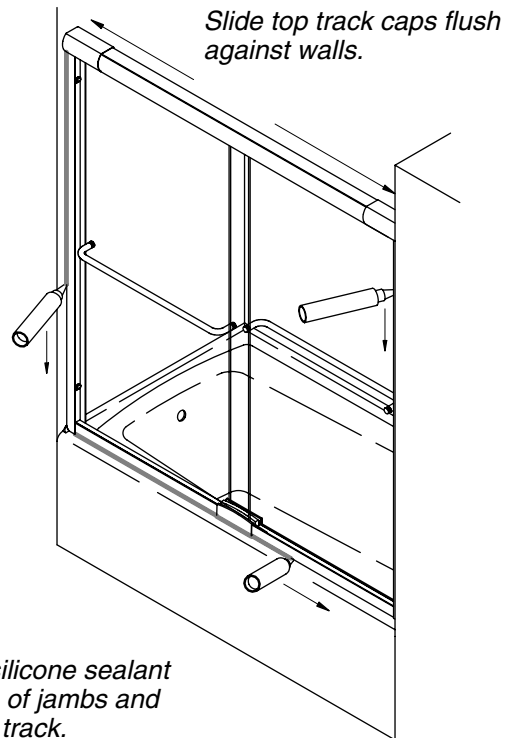

6. Final Caulking

IMPORTANT! Carefully follow the silicone sealant manufacturer's instructions for application and curing time.

NOTE: Thoroughly clean and dry all dust, dirt, and grease from the bottom track and shower ledge surfaces where silicone sealant will be applied.

- Make sure the top track expansion mechanism nut is flush against the top track extension (refer to the "Install the Tracks" section). If the nut is not flush, using the provided hex wrench, tighten the shaft until the nut is flush against the top track.
- Slide both of the top track caps flush against the shower wall on each end of the top track.
- Remove the tape that was temporarily holding the wall jambs in place.
- Apply masking tape along the entire base. make sure there is space for a 3/16" (5 mm) bead of caulk.

IMPORTANT! The following steps are critical to the long-term performance of your shower.

- Using silicone sealant (only), apply a minimum 3/16" (5 mm) bead of sealant to each wall jamb where they meet the wall on the outside of the shower. Apply sealant to the entire length of the bottom track where it meets the threshold on the outside of the shower.
- Lift the center guide slightly and apply sealant under the guide where it rests on the bath/shower ledge before sealing the bottom track.
- Allow the caulk to cure, following the manufacturer's instructions, before using the bath/shower.

Guide d'installation

Portes coulissantes de douche

Outils et matériels

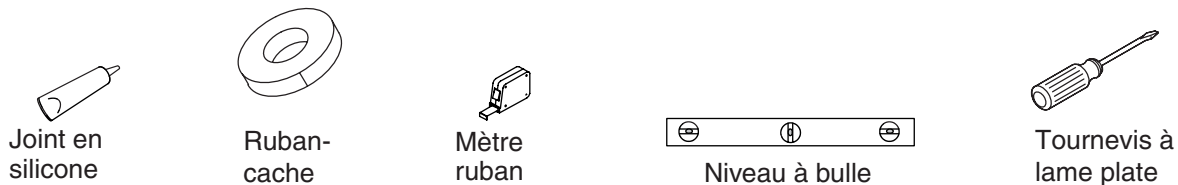

Merci d'avoir choisi Sterling

Nous apprécions votre engagement envers la qualité Sterling. Veuillez prendre s'il vous plaît quelques minutes pour lire ce manuel avant de commencer l'installation. Ne pas hésiter pas à nous contacter en cas de problème d'installation ou de fonctionnement. Nos numéros de téléphone sont listés dans ce manuel. Merci encore d'avoir choisi Sterling.

Avant de commencer



ATTENTION : Risque de blessure ou d'endommagement du produit. Ne pas tenter de découper le verre trempé.

IMPORTANT ! Ne pas retirer l'enveloppe protectrice en vinyl de la base des panneaux en verre avant d'en être instruit.

REMARQUE : Lorsqu'un mètre à ruban rétractable est utilisé, prendre en compte la longueur de la boîte du mètre dans la prise de mesure ou mesurer sans la longueur de la boîte.

- Étaler et identifier les pièces et inspecter de tout dommage. Remettre les panneaux de verre dans l'emballage de protection et placer dans un endroit sauf en attendant d'en avoir besoin.
- Pièce utilisée dans chaque installation, les illustrations ne sont pas à l'échelle et devraient être utilisées uniquement pour identification des pièces.
- La baignoire/douche doit être installée à ce moment, ainsi que les matériaux du mur fini.
- Sterling se réserve le droit d'apporter des modifications sur le design des produits sans avis préalables, comme spécifié dans le catalogue des prix.

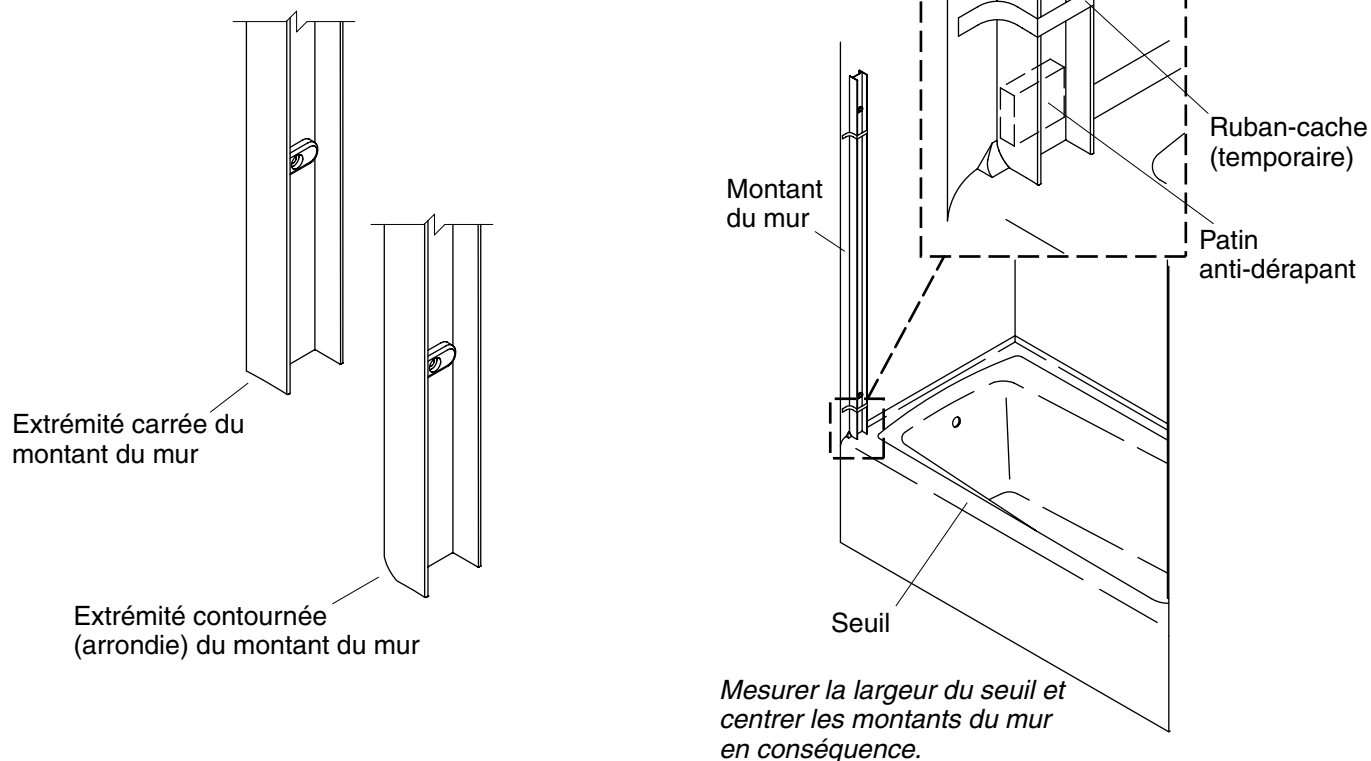

1. Marquer les emplacements du montant du mur

REMARQUE : Si le coin inférieur du rebord est arrondi, les extrémités arrondies des montants doivent faire face vers le bas. Si le coin est carré, les extrémités carrées doivent faire face vers le bas.

- Déterminer quelle extrémité des montants du mur est orientée vers le bas. Les extrémités devraient s'ajuster dans le coin inférieur du rebord, au point de contact entre la baignoire/rebord de douche et le mur de douche.
- Attacher le coussinet anti-dérapant fourni à l'angle inférieur de chaque montant du mur au point de contact de ceux-ci avec le mur.
- Déterminer et marquer la ligne centrale du rebord de la baignoire/douche dans chaque angle.
- Mettre les montants du mur en place. Les centrer sur la ligne centrale du rebord.
- Nivelier les montants de mur et les sécuriser temporairement avec du ruban-cache (ou matière similaire).

Pivoter le mécanisme de rail inférieur vers l'intérieur de la baignoire/douche.

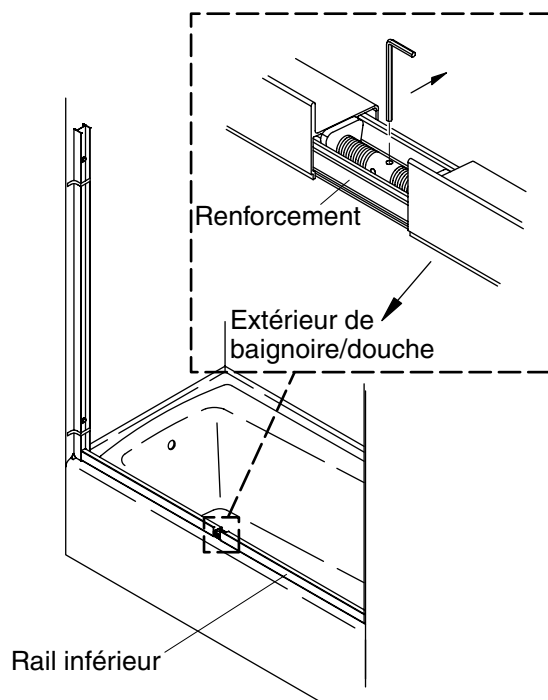

Le renforcement n'est pas illustré pour des raisons de clareté. Coussinet anti-dérapant

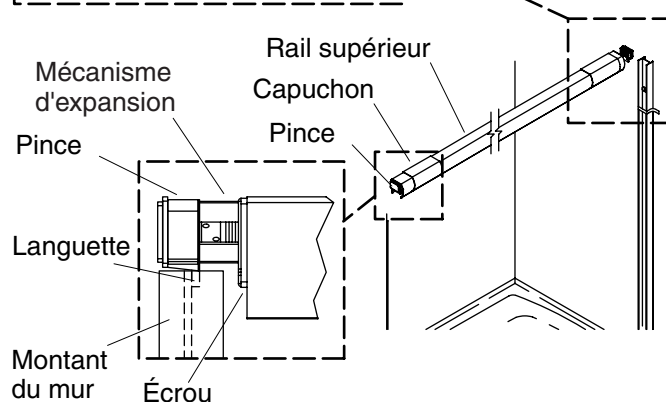
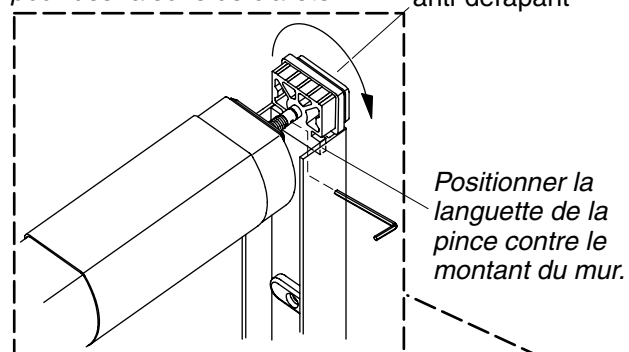

2. Installer les rails

Installer le rail inférieur

- Positionner le rail inférieur sur le rebord de baignoire ou de receveur de douche avec la languette orientée vers l'extérieur de la baignoire/douche.

REMARQUE : Serrer le mécanisme d'expansion jusqu'à ce que le rail inférieur s'ajuste fermement contre les montants du mur et que ces derniers soient à égalité contre le mur.

- Insérer la grande clé hexagonale fournie dans l'un des orifices du mécanisme d'expansion.
- Utiliser la grande clé hexagonale fournie pour pivoter le mécanisme d'expansion vers l'intérieur de la baignoire/douche jusqu'à ce que le rail inférieur s'ajuste fermement contre les montants du mur.

Installer le rail supérieur

- Glisser les deux capuchons vers le centre du rail supérieur.
- Positionner le rail supérieur sur les montants du mur avec le bord arrondi du rail vers l'extérieur de la baignoire/douche.
- Insérer la grande clé hexagonale fournie dans un des orifices du mécanisme d'expansion (localisé à droite du rail supérieur).
- Utiliser la clé hexagonale pour pivoter le mécanisme d'expansion vers l'intérieur de la baignoire/douche.
- A mesure que le montant se serre, positionner la portion anti-dérapante de la pince près des murs et la languette contre le montant du mur. Ne pas trop serrer.

REMARQUE : Lorsque le rail supérieur est bien serré, l'écrou doit être à égalité avec l'extension du rail supérieur.

Installer les rails (cont.)

- Serrer d'un ou deux tours complets le mécanisme d'expansion après que les pinces soient nivelées contre les murs.

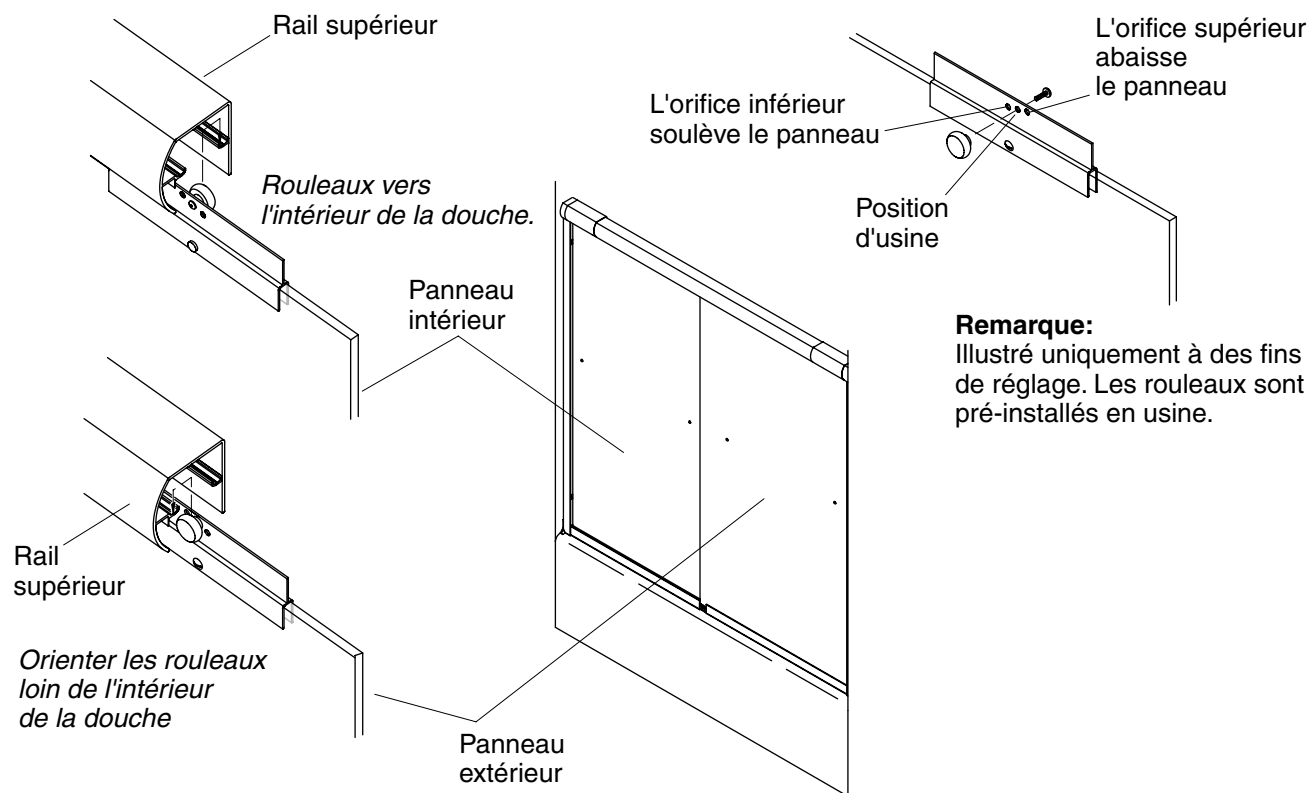

3. Installer les panneaux de porte

REMARQUE : Il y a une étiquette sur le panneau de porte identifiant le "côté non revêtu" du panneau. Lors de l'installation des panneaux en verre avec revêtement, le "côté non revêtu" devrait faire face à l'extérieur de la baignoire/douche.

Installation de panneau intérieur

- Positionner le panneau intérieur de verre avec les rouleaux faisant face à l'intérieur (côté douche) de la baignoire/douche.
- Soulever le dessus du panneau intérieur dans le rail supérieur et accrocher les rouleaux sur le rail intérieur.

Installation du panneau extérieur

- Positionner le panneau extérieur en verre avec les rouleaux orientés à l'écart de la baignoire/douche.
- Soulever avec précaution le dessus du panneau extérieur dans le rail supérieur et accrocher les rouleaux sur le rail extérieur.

Réglage du panneau

- Rouler les panneaux d'un côté à l'autre, afin de vérifier leur bon fonctionnement.

REMARQUE : L'orifice supérieur abaisse le panneau et l'orifice inférieur le soulève. Les panneaux peuvent être réglés pour des murs non nivelés en utilisant ces orifices.

- Si un réglage est nécessaire, déplacer le(s) rouleau(x) à un orifice différent dans le montant d'ancrage.
- Utiliser un tournevis à lame plate pour desserrer ou serrer la vis de fixation.
- **Retirer les bandes protectrices en vinyle de la base des panneaux de verre.**

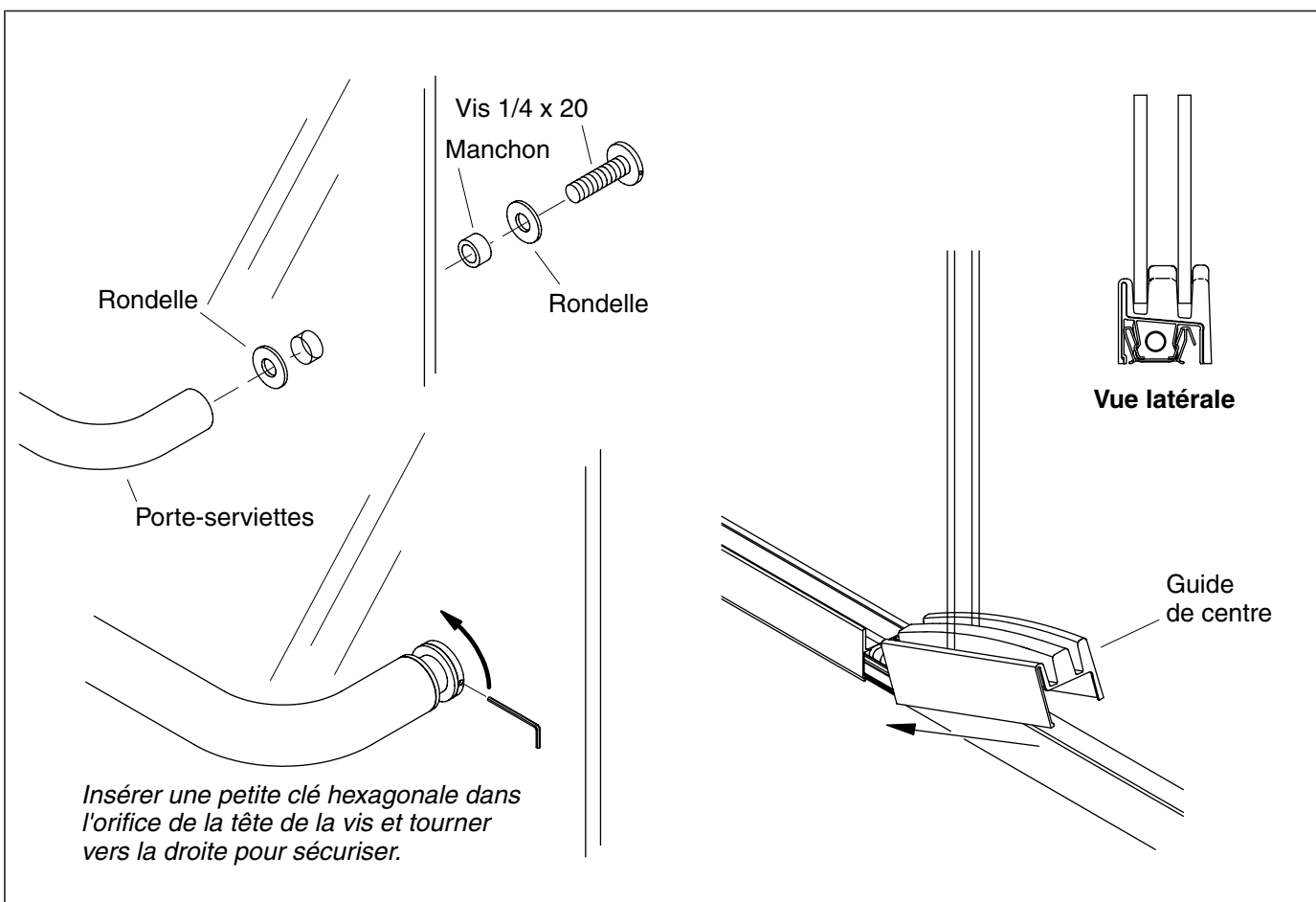

4. Installer le porte-serviettes

- Placer une rondelle claire puis un manchon clair sur chaque vis de 1/4 x 20.
- Du côté intérieur du panneau extérieur, insérer une vis dans chaque orifice de montage dans le panneau.
- Glisser une rondelle sur la vis à l'extérieur du panneau.
- Positionner le porte-serviettes sur la vis et serrer la vis à la main.
- Insérer la seconde vis dans le panneau de la porte, glisser une rondelle sur la vis, aligner la seconde extrémité du porte-serviettes, et serrer aux doigts la vis.
- Insérer la petite clé hexagonale fournie dans l'orifice latéral de chaque tête de vis. Tourner chaque vis vers la droite pour serrer. Ne pas trop serrer pour ne pas endommager le verre.
- Répéter les procédures pour le porte-serviettes du panneau intérieur.

5. Installer le guide de panneau

- Glisser les deux panneaux de porte d'un côté puis positionner le guide central sur le rail inférieur et sous les panneaux.
- Positionner le guide central sur l'ouverture du mécanisme de rail inférieur.
- S'assurer que les panneaux de porte en verre glissent en douceur et n'interfèrent pas avec le guide central ou les montants du mur.
- Les panneaux peuvent être ajustés s'il y a interférence (se référer au passage de réglage du panneau de la section "Installer les panneaux de porte").

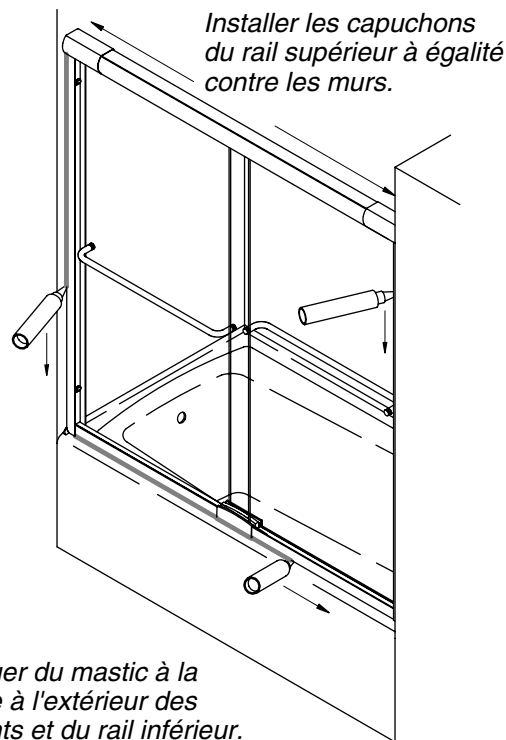

6. Mastic final

IMPORTANT ! Suivre avec précaution les instructions du fabricant du mastic à la silicone pour l'application et durée de durcissement.

REMARQUE : Nettoyer à fond de toute poussière, saleté et graisse du rail inférieur et des surfaces de rebord de la douche où le mastic à la silicone sera appliqué.

- S'assurer que l'écrou du mécanisme d'expansion du rail supérieur soit de niveau par rapport l'extension du rail supérieur (se référer à la section "Installer les rails"). Si l'écrou n'est pas à égalité, serrer le manche à l'aide de la clé hexagonale fournie jusqu'à ce que l'écrou soit nivelé contre le rail supérieur.
- Glisser les deux couvre-rails supérieurs contre le mur de douche à chaque extrémité du rail supérieur.
- Retirer le ruban temporairement placé pour maintenir les montants du mur en place.
- Appliquer du ruban cache le long de la base. S'assurer qu'il y ait de l'espace pour un boudin de mastic de 3/16" (5 mm).

IMPORTANT ! Les étapes suivantes sont critiques pour le bon fonctionnement à long terme de la douche.

- En utilisant du mastic à la silicone (uniquement), appliquer un boudin d'un minimum de 3/16" (5 mm) à chaque montant du mur où ils joignent le mur à l'extérieur de la douche. Appliquer un joint d'étanchéité à la longueur entière du rail inférieur où il rencontre le rebord à l'extérieur de la douche.
- Soulever légèrement le guide central et appliquer de l'étanchéité sous ce dernier où il repose sur le rebord de la baignoire/douche avant de sceller le rail inférieur.
- Laisser le mastic prendre en suivant les instructions du fabricant avant d'utiliser la baignoire/douche.

Guía de instalación

Puertas corredizas de ducha

Herramientas y materiales

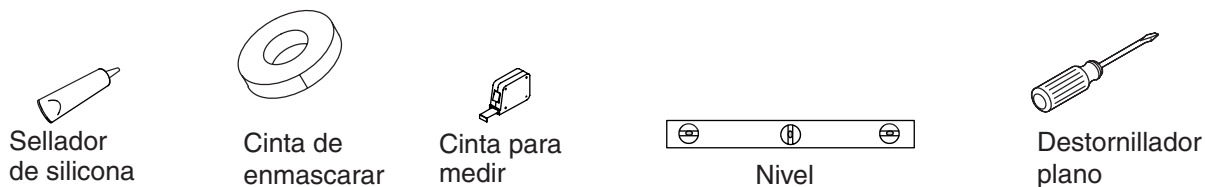

Gracias por elegir los productos de Sterling

Le agradecemos que haya elegido a Sterling por la calidad que ofrece al mejor precio. Dedique unos minutos para leer este manual antes de comenzar la instalación. En caso de problemas de instalación o de funcionamiento, no dude en contactarnos. Este manual contiene nuestros números de teléfono. Gracias nuevamente por escoger a Sterling.

Antes de comenzar



PRECAUCIÓN: Riesgo de lesiones personales o daños al producto. No trate de cortar el vidrio templado.

¡IMPORTANTE! No retire la tira de vinilo protectora de la parte inferior de los paneles de vidrio, hasta que se le indique en las instrucciones.

NOTA: Si utiliza una cinta para medir que se retraiga dentro de su caja, asegúrese de añadir la longitud de la caja a la medida o mida de manera que se excluya la caja.

- Separe e identifique las piezas y verifique que no tengan daños. Vuelva a poner los paneles de vidrio en el embalaje y colóquelos en un lugar seguro hasta que los instale.
- Pieza que se utiliza en cada instalación, las ilustraciones no son a escala y no se deben utilizar para identificación de piezas.
- La bañera/ducha debe estar instalada en este momento, incluyendo los materiales de la pared acabada.
- Sterling se reserva el derecho de modificar el diseño de los productos sin previo aviso, tal como se especifica en la lista de precios.

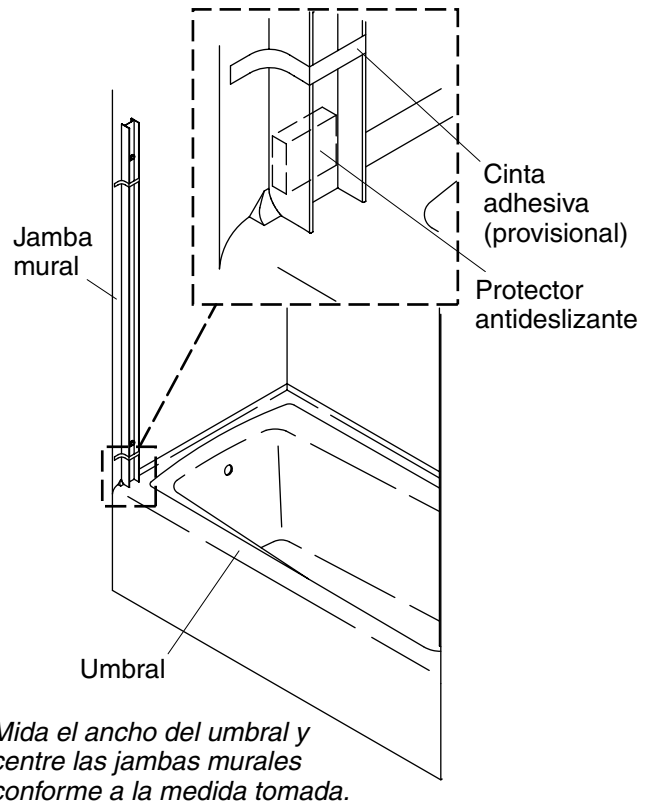
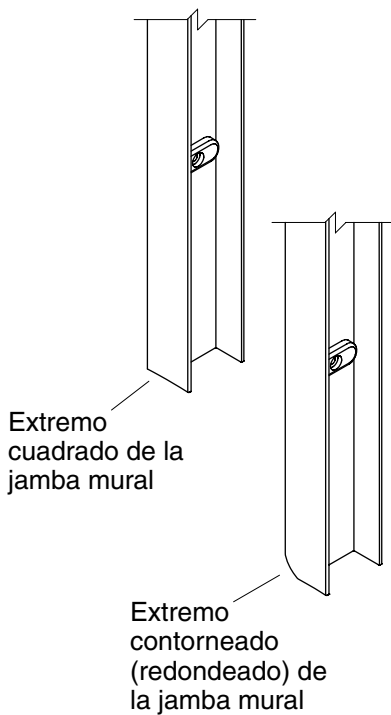

1. Marque el lugar de instalación de las jambas murales

NOTA: Si la esquina inferior del reborde es redondeada, los extremos contorneados de las jambas quedan hacia abajo. Si la esquina es cuadrada, los extremos cuadrados de las jambas quedan hacia abajo.

- Determine qué extremo de las jambas murales que quedará hacia abajo. Los extremos encajarán en la esquina inferior del reborde donde hacen contacto el umbral de la bañera/ducha y la pared de la ducha.
- Fije el protector antideslizante provisto a la porción de la esquina inferior de cada jamba mural donde harán contacto con la pared.
- Determine y marque la línea central del umbral de la bañera/ducha en cada esquina.
- Coloque las jambas murales en su lugar. Céntrelas en la línea central del umbral.
- Con un nivel, aplome las jambas murales y fíjelas temporalmente con cinta de enmascarar (o un material similar).

Gire el mecanismo del carril inferior hacia el interior de la bañera/ducha.

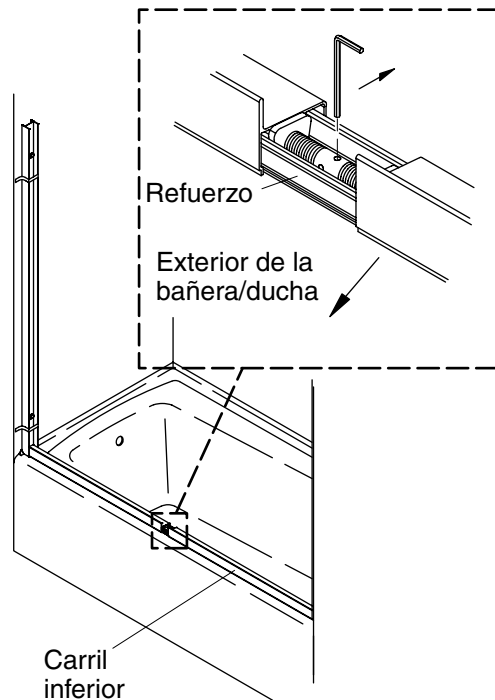

Para mayor claridad, el refuerzo no se ilustra.

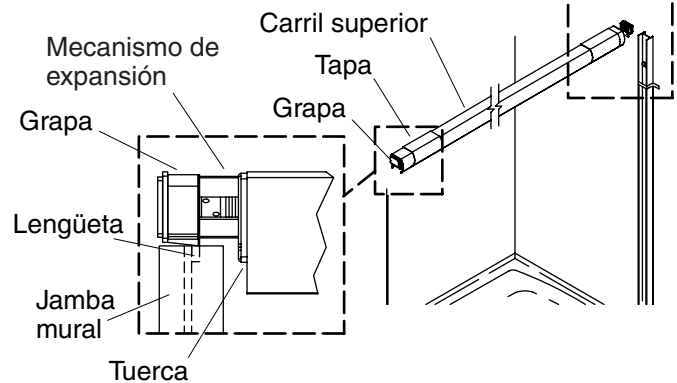
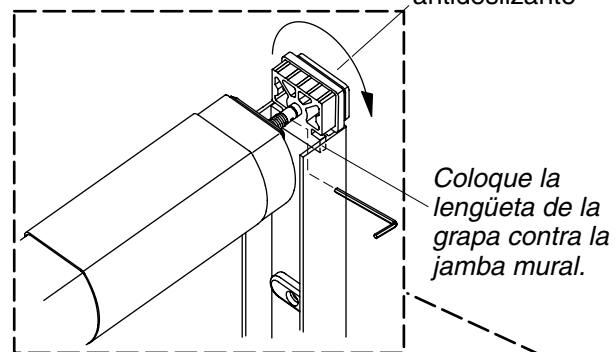

2. Instale los carriles

Instale el carril inferior

- Coloque el carril inferior en el borde de la bañera o ducha, con el labio del carril orientado hacia el exterior de la bañera/ducha.

NOTA: Apriete el mecanismo de expansión hasta que el carril inferior se ajuste firmemente contra las jambas murales y éstas queden al ras con la pared.

- Inserte la llave hexagonal grande provista en uno de los orificios del mecanismo de expansión.
- Utilice la llave hexagonal grande provista para girar el mecanismo de expansión hacia el interior de la bañera o ducha, hasta que el carril inferior quede ajustado firmemente contra las jambas murales.

Instale el carril superior

- Coloque ambas tapas hacia el centro del carril superior.
- Coloque el carril superior sobre las jambas murales con el lado redondeado del carril orientado hacia el exterior de la bañera o ducha.
- Inserte la llave hexagonal grande provista en uno de los orificios del mecanismo de expansión (ubicados en el lado derecho del carril superior).
- Utilice la llave hexagonal para girar el mecanismo de expansión hacia el interior de la bañera o ducha.
- Al ir apretándose la jamba superior, coloque la porción antideslizante de la grapa junto a las paredes y la porción con la lengüeta contra la jamba mural. No apriete demasiado.

NOTA: Cuando el carril superior está apretado correctamente, la tuerca quedará al ras con la extensión del carril superior.

Instale los carriles (cont.)

- Apriete el mecanismo de expansión una o dos vueltas completas después de que las grapas queden al ras con las paredes.

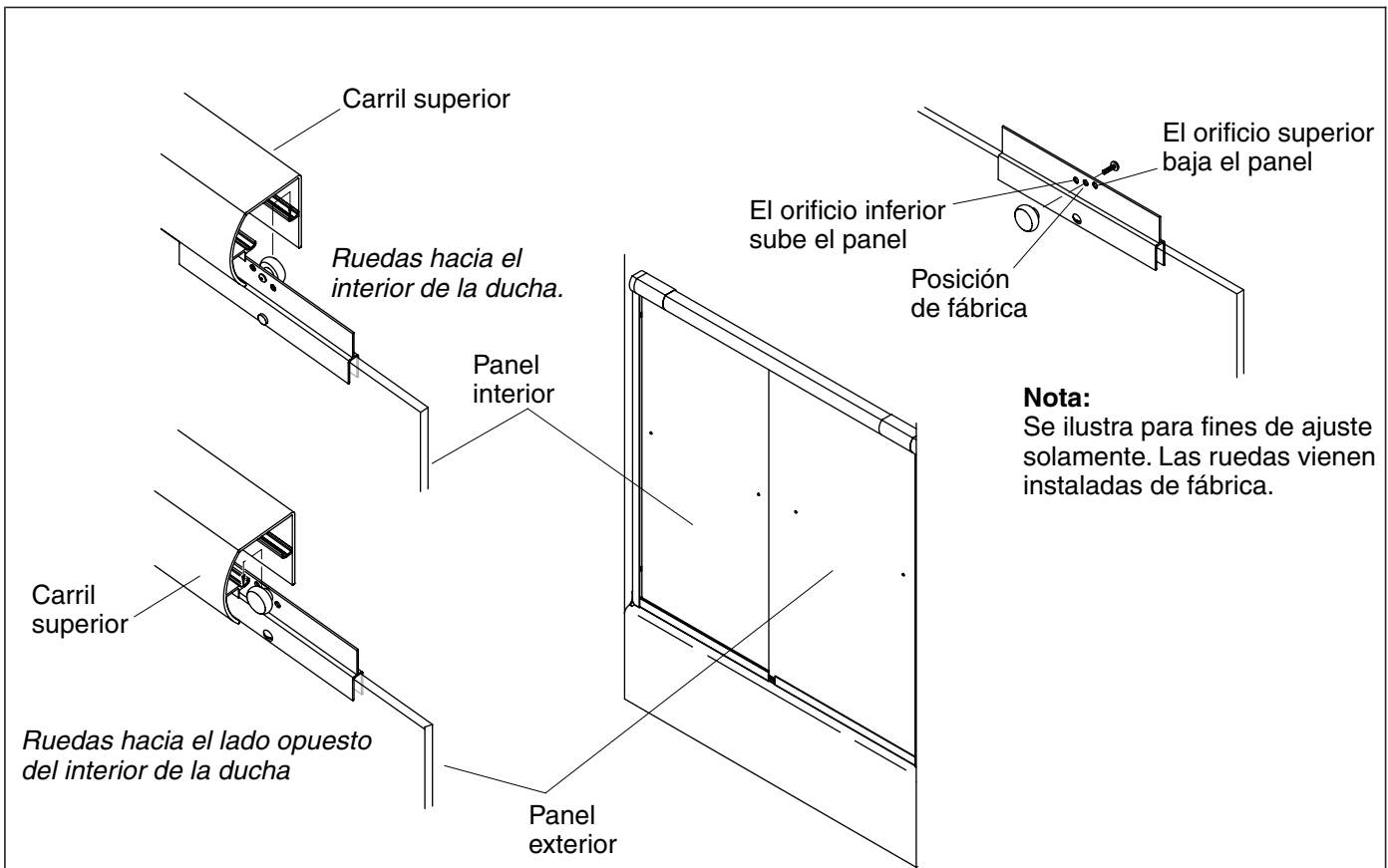

3. Instale los paneles de la puerta

NOTA: El panel de la puerta tiene una etiqueta que identifica el "lado sin revestimiento" del panel. Al instalar los paneles de vidrio con revestimiento, el "lado sin revestimiento" debe quedar hacia el exterior de la bañera/ducha.

Instalación del panel interior

- Coloque el panel interior de vidrio con las ruedas orientadas hacia el interior (lado de la ducha) de la ducha o bañera.
- Con cuidado suba la parte superior del panel interior dentro del carril superior e instale las ruedas en el riel interior del carril.

Instalación del panel exterior

- Coloque el panel exterior de vidrio con las ruedas orientadas en dirección opuesta a la ducha o bañera.
- Con cuidado suba la parte superior del panel exterior dentro del carril superior e instale las ruedas en el riel exterior del carril.

Ajuste del panel

- Ruede los paneles de un lado a otro para cerciorarse que funcionen correctamente y que no interfieran con el marco.

NOTA: El orificio superior baja el panel y el orificio inferior lo sube. Utilizando estos orificios, es posible ajustar los paneles para las paredes que no estén aplomo.

- Si es necesario realizar ajustes, mueva la rueda o ruedas a un orificio distinto en el soporte de suspensión.
- Con un destornillador plano, afloje o apriete el tornillo de fijación.

Instale los paneles de la puerta (cont.)

- **Retire las tiras protectoras de vinilo de la parte inferior de los paneles de vidrio.**

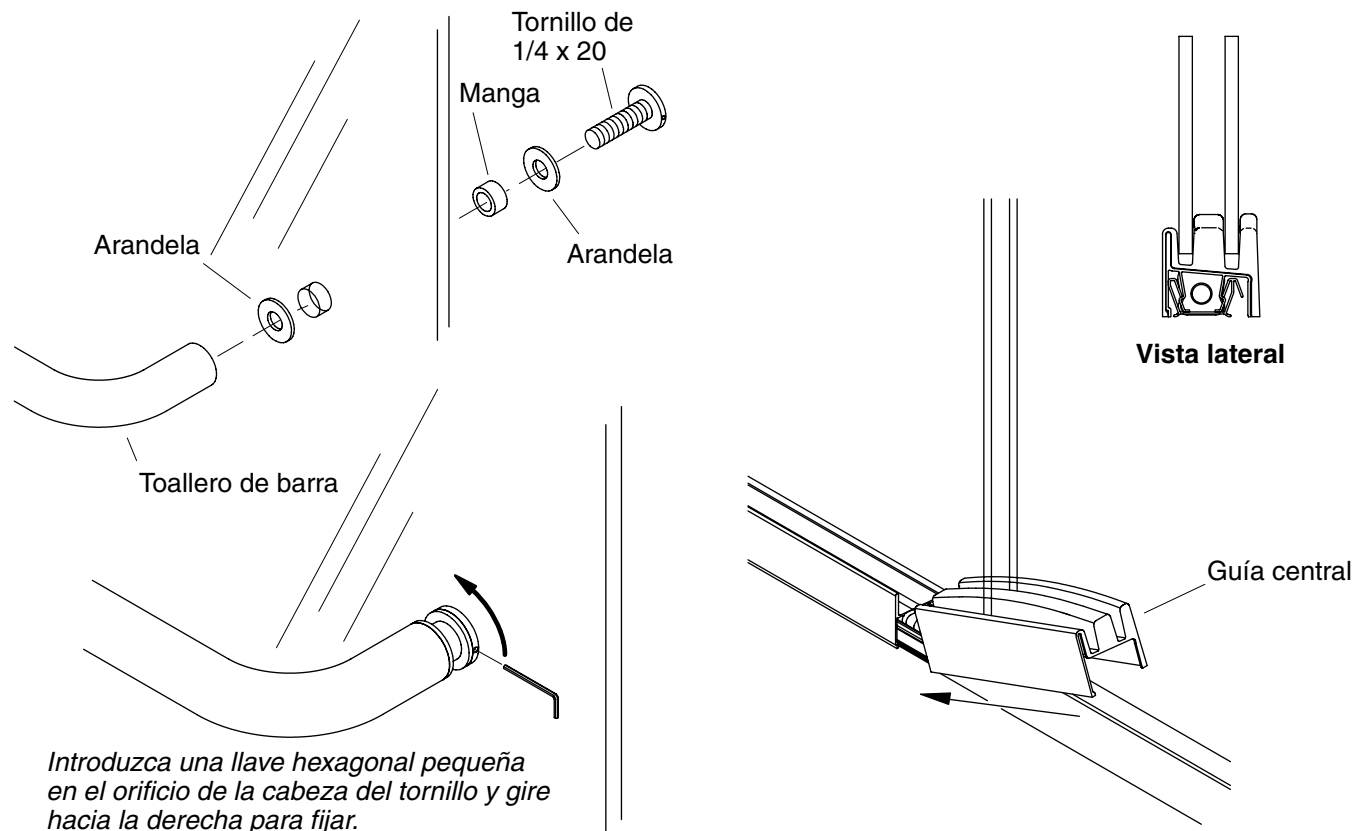

4. Instale el toallero de barra

- Coloque una arandela transparente y luego una manga transparente en cada tornillo de 1/4 x 20.
- Desde el interior del panel exterior, inserte un tornillo en cada orificio de fijación en el panel.
- Deslice una arandela en el tornillo en el exterior del panel.
- Coloque el toallero de barra sobre el tornillo y apriete el tornillo con la mano.
- Inserte el segundo tornillo en el panel de la puerta, deslice una arandela en el tornillo, alinee el otro extremo del toallero de barra y apriete el tornillo con la mano.
- Inserte la llave hexagonal pequeña provista en el orificio lateral de cada cabeza de tornillo. Gire los tornillos a la derecha para apretar. No apriete demasiado o se podría dañar el vidrio.
- Repita el procedimiento para el toallero del panel interior.

5. Instale la guía del panel

- Deslice ambos paneles de la puerta hacia un lado y coloque la guía central en su lugar sobre el carril inferior, debajo de los paneles.
- Coloque la guía central sobre la abertura del mecanismo del carril inferior.
- Verifique que los paneles de vidrio de la puerta se deslicen fácilmente de un lado a otro, sin interferir con la guía central ni con las jambas murales.
- Es posible ajustar los paneles en caso de interferencia (consulte la porción sobre el ajuste de los paneles en la sección "Instale los paneles de la puerta").

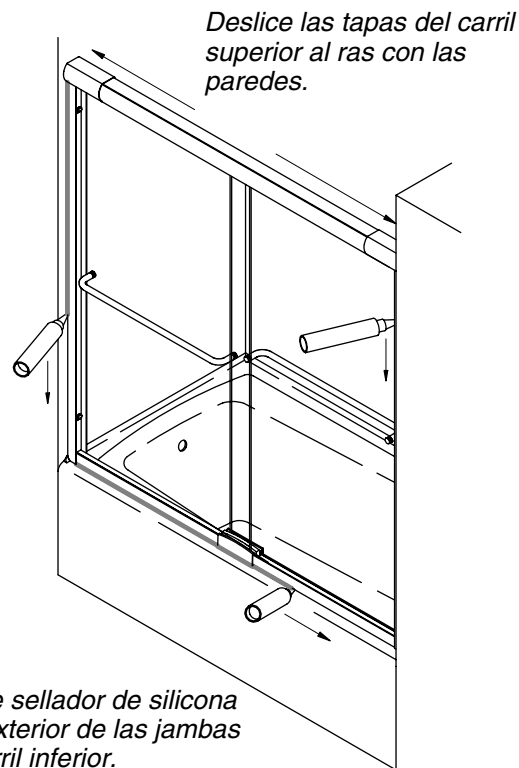

6. Sellado final

¡IMPORTANTE! Con cuidado siga las instrucciones del fabricante del sellador de silicona para la aplicación y el tiempo de secado.

NOTA: Limpie bien el polvo, la suciedad y la grasa del carril inferior y las superficies del reborde de la ducha donde aplicará el sellador de silicona.

- Verifique que la tuerca del mecanismo de expansión del carril superior esté al ras con la extensión del carril superior (consulte la sección "Instale los carriles"). Si la tuerca no está al ras, utilizando la llave hexagonal provista, apriete el rigidizador hasta que la tuerca esté al ras con el carril superior.
- Instale ambas tapas de los carriles superiores al ras con la pared de ducha en los extremos del carril superior.
- Retire la cinta adhesiva que sostenía provisionalmente las jambas murales en su lugar.
- Aplique cinta de enmascarar a lo largo de toda la base. Asegúrese de que ya espacio para una tira de 3/16" (5 mm) de sellador.

¡IMPORTANTE! Los pasos siguientes son importantes para el funcionamiento a largo plazo de su ducha.

- Utilice sellador de silicona (solamente) y aplique una tira de 3/16" (5 mm) como mínimo en ambas jambas murales, donde hacen contacto con la pared en el exterior de la ducha. Aplique sellador en toda la longitud del carril inferior donde hace contacto con el umbral en el exterior de la ducha.
- Levante ligeramente la guía central y aplique sellador bajo la guía, en la parte que se apoya sobre el reborde de la bañera o ducha, antes de sellar el carril inferior.
- Deje secar el sellador, siguiendo las instrucciones del fabricante, antes de utilizar la bañera/ducha.

USA: 1-800-STERLING (1-800-783-7546)

México: 001-877-680-1310

SterlingPlumbing.com



©2008 Kohler Co.

1011075-2-F