

Installation and Care Guide
Guide d'installation et d'entretien
Guía de instalación y cuidado

Bypass Shower Doors
Portes coulissantes de douche
Puertas corredizas de ducha

500 Series

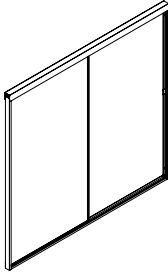

660, 660/SP, 690 Series

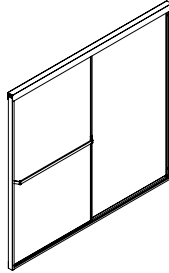

USA: 1-800-STERLING (1-800-783-7546)

México: 001-877-680-1310

SterlingPlumbing.com

STERLING
A KOHLER COMPANY

1113654-2-B

©2010 Kohler Co.

Tools/Outils/Herramientas

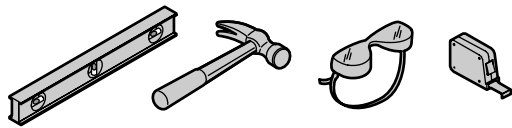

Plus/Plus/Más:

- Drop Cloth/Toile de protection/Lona

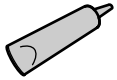
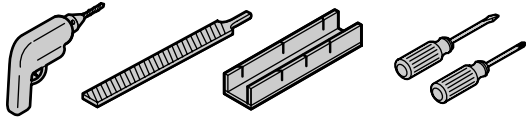

Silicone Sealant
Joint en silicone
Sellador de silicone



Masking Tape
Ruban-cache
Cinta de enmascarar

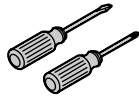

Center Punch
Poinçon
Punzón



Hacksaw with 32 Teeth
per Inch Blade
Scie à métaux avec lame
à 32 dents par pouce
Sierra para metales con hoja
de 32 dientes por pulgada

Before You Begin



CAUTION: Risk of injury or product damage. Do not attempt to cut tempered glass.

IMPORTANT! If you purchased model 660B/SP, this bypass bath/shower door includes two sets of wall jambs, tapered and non-tapered. If you are installing the door to a Sterling bath/shower unit or a unit with a taper in the lower wall, use the tapered set. For all other bath units, use the non-tapered set. Discard the unused set.

IMPORTANT! This door is designed to accommodate walls that are less than 3/8" (1 cm) out of plumb. Verify the area the door will be attached to is within 3/8" (1 cm) or better of plumb. The door may not function properly if the wall is more than 3/8" (1 cm) out of plumb.

- Before beginning the installation, measure the dimensions of the opening and confirm the model of door you are installing is the correct size.
- The bath/shower should be installed at this time, including finished wall materials.

Avant de commencer



ATTENTION: Risque de blessure ou d'endommagement du produit. Ne pas tenter de découper le verre trempé.

IMPORTANT! Si le modèle 660B/SP a été acheté, cette porte coulissante de baignoire/douche inclut deux jeux de montants de mur, coniques et non coniques. Dans le cas d'installation de porte sur une unité de baignoire/douche Sterling ou une unité avec un biseau dans le bas du mur, utiliser le jeu conique. Pour toutes les autres unités de baignoire, utiliser le jeu non conique. Jeter le jeu non-utilisé.

IMPORTANT! Cette porte est conçue pour s'adapter à des murs ont un faux aplomb inférieur à 3/8" (1 cm). Vérifier que la zone où la porte sera fixée est comprise dans 3/8" (1 cm) ou moins de l'aplomb. La porte risqué de ne pas fonctionner correctement si le mur est à plus de 3/8" (1 cm) hors d'aplomb.

Avant de commencer (cont.)

- Avant de commencer l'installation, mesurer les dimensions de l'ouverture et confirmer que le modèle de la porte installée est de la bonne taille.
- La baignoire/douche doit être installée à ce moment, ainsi que les matériaux du mur fini.

Antes de comenzar



PRECAUCIÓN: Riesgo de lesiones personales o daños al producto. No trate de cortar el vidrio templado.

¡IMPORTANTE! Si adquirió el modelo 660B/SP, esta puerta corrediza de bañera/ducha incluye dos juegos de jambas murales, angulares y no angulares. Si va a instalar la puerta a una unidad de bañera/ducha Sterling o a una unidad con una pared baja angulada, utilice el juego angular. Para todas las demás unidades de bañera, utilice el juego no angular. Deseche el juego que no utilice.

¡IMPORTANTE! Esta puerta está diseñada para paredes que están fuera de plomo menos de 3/8" (1 cm). Verifique que el área donde se fijará la puerta esté a plomo dentro de 3/8" (1 cm) o mejor. Tal vez la puerta no funcione correctamente si la pared está fuera de plomo en más de 3/8" (1 cm).

- Antes de comenzar la instalación, mida las dimensiones de la abertura y verifique que el modelo de puerta que va a instalar sea del tamaño correcto.
- La bañera/ducha debe estar instalada en este momento, incluyendo los materiales de la pared acabada.

Parts ID/Identification des pièces/Identificación de piezas

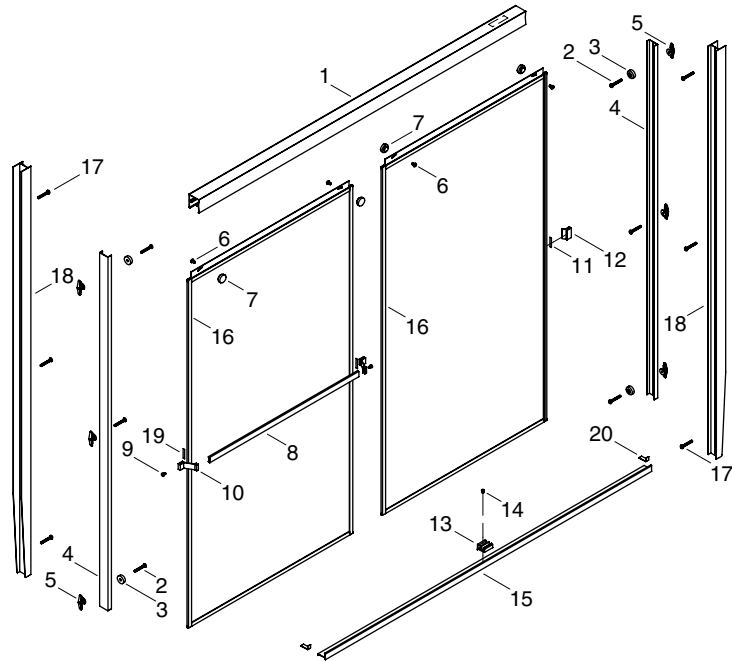

- | | |
|---|---|
| 1 Top Track
Rail supérieur
Carril superior | 11 Handle Tape
Bande de poignée
Cinta adhesiva para la manija |
| 2 #8-18 x 1-1/4" | 12 Handle/Poignée/Manija |
| 3 Wall Bumper
Amortisseur du mur
Tope de la pared | 13 Guide/Guide/Guía |
| 4 Wall Jamb
Montant du mur
Jamba mural | 14 #6-32 x 5/16" |
| 5 Anchor/Ancrage/Anclaje | 15 Bottom Track/Rail inférieur/Carril inferior |
| 6 #8-18 x 3/8" | 16 Panel/Panneau/Panel |
| 7 Roller/Rouleau/Rueda | 17 #8-18 x 2" (660/SP only)
n° 8-18 x 2" (660/SP seulement)
#8-18 x 2" (Sólo 660/SP) |
| 8 Towel Bar, if equipped
Porte-serviette, le cas échéant
Toallero de barra, si equipada | 18 Tapered Wall Jamb (660/SP only)
Montant de mur effilé (660/SP uniquement)
Jamba mural angular (Sólo 660/SP) |
| 9 #8-18 x 3/8" | 19 Towel Bar Tape, if equipped
Ruban de porte-serviettes, le cas échéant
Cinta adhesiva para el toallero de barra,
si equipada |
| 10 Towel Bar Bracket, if equipped
Support porte-serviettes,
le cas échéant
Soporte del toallero de barra,
si equipada | 20 Plastic End Cap, if equipped
Bouchon d'extrémité en plastique, le cas échéant
Tapa del extremo de plástico, si equipada |

IMPORTANT!

Avoid the most common installation mistake.

**DO NOT CUT THE TOP AND BOTTOM TRACK THE SAME LENGTH!
ONLY MAKE CUTS ON THE STRIKE END OF THE TOP AND BOTTOM TRACK!**

If uncertain about cutting tracks, please contact a customer service representative at the phone number on the back page of this document.

IMPORTANT!

Éviter l'erreur d'installation la plus fréquente.

**NE PAS COUPER LES COULISSES SUPÉRIEURE ET INFÉRIEURE DE LA MÊME
LONGUEUR! COUPER UNIQUEMENT L'EXTRÉMITÉ DE LA GÂCHE DU RAIL
SUPÉRIEUR ET INFÉRIEUR!**

Si la manière de découper les rails n'est pas très claire, contacter un représentant du service à la clientèle en appelant le numéro fourni sur la page arrière de ce document.

¡IMPORTANTE!

Evite el error de instalación más común.

**¡NO CORTE EL CARRIL SUPERIOR E INFERIOR A LA MISMA LONGITUD!
¡SOLO CORTE EL LADO DE CONTACTO DEL CARRIL SUPERIOR E INFERIOR!**

Si no está seguro de cómo cortar el carril inferior y el dintel, comuníquese con un representante de servicio al cliente al número de teléfono que se encuentra en la última página de este documento.

1. Measure and Cut the Bottom Track

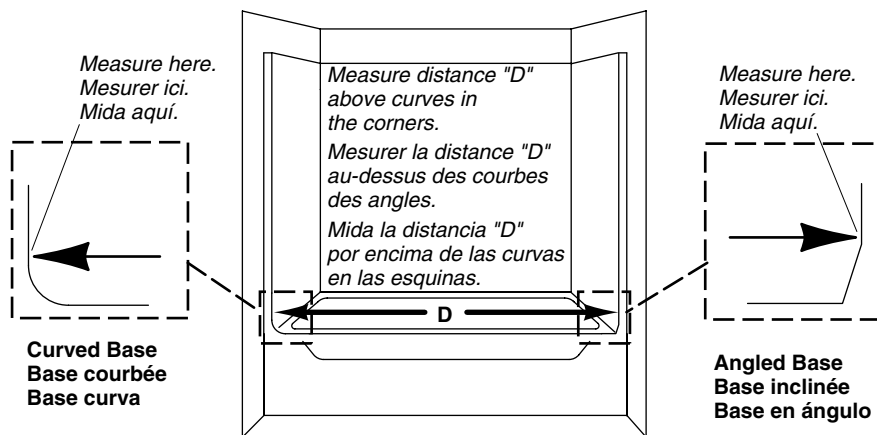

CAUTION: Risk of personal injury. Always wear safety glasses when cutting materials.

IMPORTANT! If your shower has a curve in the corners where they meet the sidewalls, be sure to measure from wall to wall above the curves. Failure to measure above the curve or angle could result in the bottom track being cut too short.

IMPORTANT! Model 660B/SP includes two sets of wall jambs, tapered and standard. If you are installing the tapered wall jamb, follow the appropriate instructions.

- Measure from wall to wall at the flattest part of the shower ledge (dimension "D").
- Mark dimension "D" on the bottom track.

IMPORTANT! For best results, use a 32-teeth per inch hacksaw blade and a miter box to cut the bottom track.

Wall Jambs

- Subtract 1/8" (3 mm) from dimension "D" and cut the bottom track to this dimension.

Tapered Wall Jambs (660B/SP Only)

- If you are using the tapered wall jambs, measure from wall-to-wall at the base of the opening.
- Subtract 1-1/16" (2.7 cm) from dimension "D" and cut the bottom track to this dimension.

All Installations

- File the rough edges smooth where the bottom track was cut taking care not to mar the finished surface.

NOTE: If there are curves where the sidewalls meet the threshold, use a file to contour the bottom track edges to match the curves.

Mesurer et couper le rail inférieur



ATTENTION: Risque de blessures corporelles. Porter des lunettes de protection lors de la découpe des matériaux.

IMPORTANT! Si la douche à des coins arrondis au niveau des murs latéraux, mesurer d'un mur à l'autre au-dessus des coins, sinon, le rail inférieur risquerait d'être trop court.

IMPORTANT! Le modèle 660B/SP inclut deux jeux de montants de mur, coniques et standards. Suivre les instructions appropriées lors de l'installation du montant de mur conique.

- Mesurer d'un mur à l'autre à la partie la plus plate du rebord de la douche (dimension "D").
- Marquer la dimension "D" sur le rail inférieur.

IMPORTANT! Pour obtenir les meilleurs résultats possibles, utiliser une lame de scie à métaux à 32 dents par pouce et une boîte à onglets pour couper le rail inférieur.

Montants de mur

- Soustraire 1/8" (3 mm) à la dimension "D" et couper le rail inférieur à cette dimension.

Montants de mur coniques (660B/SP uniquement)

- Lors de l'utilisation de montants de mur coniques, mesurer d'un mur à l'autre à la base de l'ouverture.
- Soustraire 1-1/16" (2,7 cm) à la dimension "D" et couper le rail inférieur à cette dimension.

Toutes les installations

- Limer les rebords rugueux à l'endroit de découpe du rail inférieur en évitant d'endommager les surfaces finies.

REMARQUE: S'il y a des courbes à la rencontre des parois latérales et du seuil, utiliser une lime pour former les rebords de rail inférieur en conséquence.

Mida y corte el carril inferior



PRECAUCIÓN: Riesgo de lesiones personales. Utilice siempre lentes de seguridad al cortar materiales.

¡IMPORTANTE! Si su ducha tiene curvas en las esquinas donde entran en contacto con las paredes laterales, asegúrese de medir la distancia entre las paredes por encima de las curvas. Si no se mide por encima de las curvas o ángulos, el carril inferior podría quedar demasiado corto.

¡IMPORTANTE! El modelo 660B/SP incluye dos juegos de jambas murales, angular y estándar. Si va a instalar la jamba mural angular, siga las instrucciones correspondientes.

- Mida la distancia entre las paredes por la parte más plana del reborde de la ducha (dimensión "D").
- Marque la dimensión "D" en el carril inferior.

¡IMPORTANTE! Para mejores resultados, utilice una hoja de sierra para metales de

Mida y corte el carril inferior (cont.)

32 dientes por pulgada y una caja de ingletes para cortar el carril inferior.

Jambas murales

- Reste 1/8" (3 mm) a la dimensión "D" y corte el carril inferior a esta dimensión.

Jambas murales angulares (Sólo 660B/SP)

- Si va a utilizar las jambas murales angulares, mida de pared a pared en la base de la abertura.
- Reste 1-1/16" (2,7 cm) de la dimensión "D" y corte el carril inferior a esta dimensión.

Todas las instalaciones

- Lije el filo áspero del corte del carril inferior, teniendo cuidado de no estropear la superficie acabada.

NOTA: Si hay curvas donde las paredes laterales se juntan con el umbral, utilice una lima para contornear los filos del carril inferior para que correspondan con las curvas.

2. Locate the Bottom Track

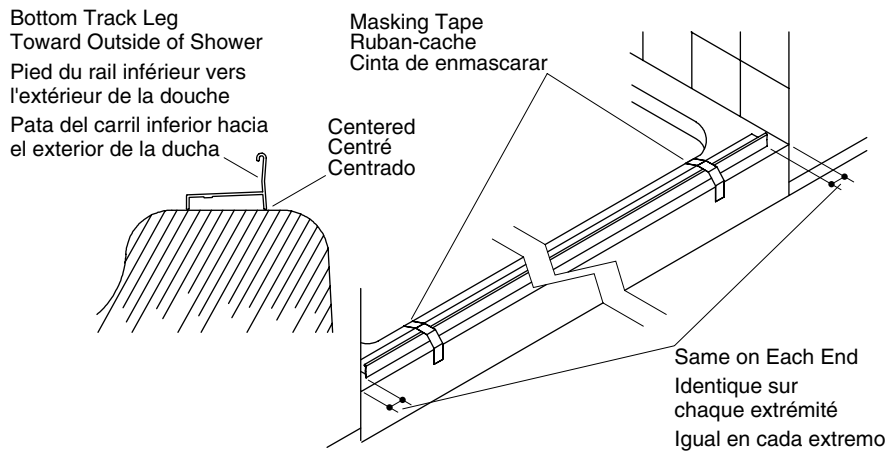

Locate the Bottom Track (cont.)

NOTE: The bottom track must sit flat. If the bath/shower ledge has a curve in the corners or is constructed of fiberglass, it may be necessary to shape the ends of the track with a file.

- Place the bottom track on the flattest part of the bath/shower ledge with the leg toward the outside of the shower.
- Position the bottom track so it is centered on the ledge with an equal gap between each wall and the ends of the bottom track.
- Temporarily secure the bottom track to the ledge with masking tape.

Placement du rail inférieur

REMARQUE: Le rail inférieur doit reposer à plat. Si le rebord de la baignoire/douche est arrondi aux coins ou est construit en fibres de verre, il serait peut-être nécessaire de les limer les extrémités du rail.

- Placer le rail inférieur sur le point le plus plat du rebord de la baignoire/douche, avec le pied orienté vers l'extérieur de la douche.
- Positionner le rail inférieur de manière à ce qu'il soit centré sur la pièce d'appui avec un espacement égal entre chaque mur et les extrémités du rail inférieur.
- Sécuriser temporairement le rail inférieur au rebord de baignoire ou de douche avec du ruban-cache.

Coloque el carril inferior

NOTA: El carril inferior debe quedar completamente plano. Si el reborde de la bañera/ducha es curvo en las esquinas o está hecho de fibra de vidrio, puede que sea necesario contornear con una lima los extremos del carril.

- Coloque el carril inferior en la parte más plana del reborde de la bañera/ducha con la pata hacia el exterior de la ducha.
- Coloque el carril inferior de manera que esté centrado en el reborde con la misma separación entre cada pared y los extremos del carril inferior.
- Fije provisionalmente el carril inferior al reborde con cinta de enmascarar.

3. Drill the Wall Jamb Holes

3/16" Diameter Holes
Orifices de Ø 3/16"
Orificios de 3/16" de diámetro

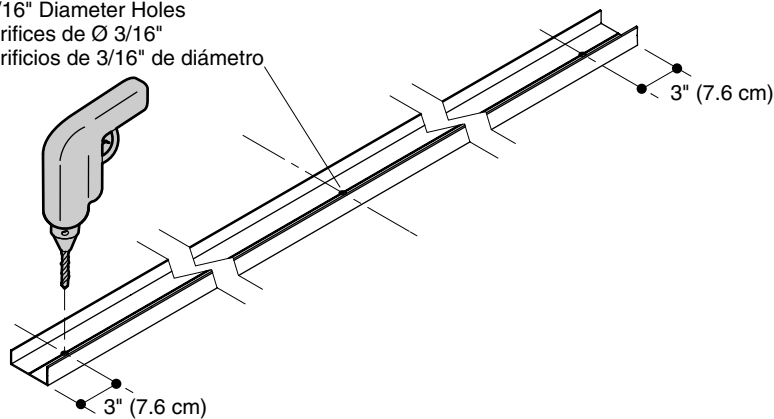

- Place one wall jamb on a flat surface. Position the wall jamb with the grooved side faced up.
- Along the center groove drill a 3/16" hole 3" (7.6 cm) from each end of the wall jamb.
- Drill the third hole at the center point of the wall jamb.
- Repeat for the second wall jamb.

Percer les trous des montants du mur

- Poser un montant du mur sur une surface plane. Positionner le montant du mur avec le côté rainuré vers le haut.
- Le long de la rainure centrale, percer un trou de 3/16" à 3" (7,6 cm) de chaque extrémité du montant du mur.
- Percer le troisième trou au point central du montant du mur.
- Répéter pour le second montant du mur.

Taladre los orificios de las jambas murales

- Coloque una jamba mural en una superficie plana. Coloque la jamba mural con el lado ranurado hacia arriba.
- A lo largo de la ranura central, taladre un orificio guía de 3/16" a 3" (7,6 cm) de cada extremo de la jamba mural.
- Taladre el tercer orificio en el punto central de la jamba mural.
- Repita este procedimiento en la segunda jamba mural.

4. Mark the Wall Jambs

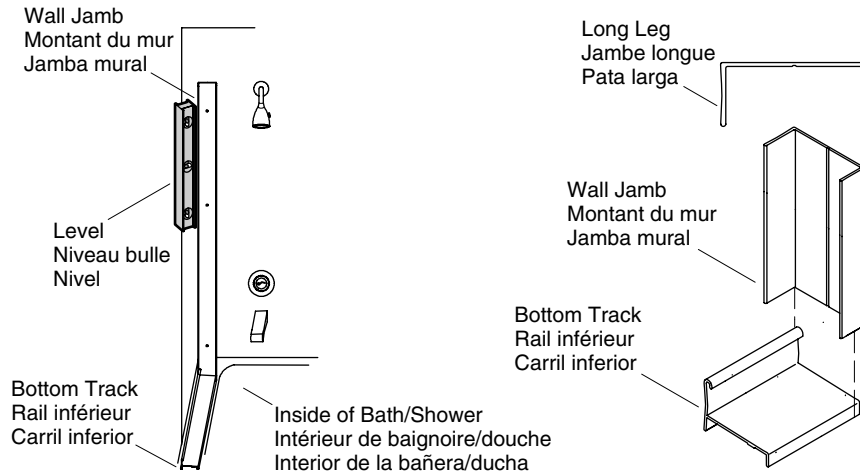

NOTE: If you are using the tapered wall jambs, position the tapered end against the base of the shower wall.

- Position a wall jamb directly over the bottom track flat against the wall.

IMPORTANT! The wall jamb must sit flat on the bottom ledge. If your ledge has a curve in the corners at the side wall, it may be necessary to shape the bottom end of the wall jamb with a file.

- Use a level to plumb the wall jamb vertically.
- Using the pre-drilled screw holes as a guide, mark the hole locations on the wall.
- Repeat the procedures with the second wall jamb.
- Remove the wall jambs.

Marquer les montants du mur

REMARQUE: Si des montants du mur coniques sont utilisés, positionner l'extrémité conique contre la base du mur de douche.

- Positionner un montant de mur directement par-dessus le méplat du rail inférieur contre le mur.

IMPORTANT! Le montant du mur doit reposer à plat sur le rail inférieur. Si le rebord est courbé aux angles au mur latéral, il sera peut-être nécessaire de limer le rebord inférieur du montant du mur s'il est arrondi.

- Nivelier le montant du mur verticalement.
- En utilisant les orifices de vis préalablement percés comme guide, marquer les emplacements des orifices sur le mur.
- Répéter ces procédures avec le second montant du mur.
- Retirer les montants du mur.

Marque las jambas murales

NOTA: Si va a utilizar las jambas murales angulares, coloque el extremo angular contra la base de la pared de la ducha.

- Coloque una jamba mural directamente sobre el carril inferior plana contra la pared.

¡IMPORTANTE! La jamba mural debe quedar completamente plana sobre el reborde inferior. Si el reborde es curvo en las esquinas de la pared lateral, puede que sea necesario contornear con una lima el extremo inferior de la jamba mural.

- Utilice un nivel para aplomar verticalmente la jamba mural.
- Utilizando los orificios taladrados como guía para los tornillos, marque en la pared los lugares para los orificios.
- Repita estos procedimientos con la segunda jamba mural.
- Retire las jambas murales.

5. Install the Wall Anchors

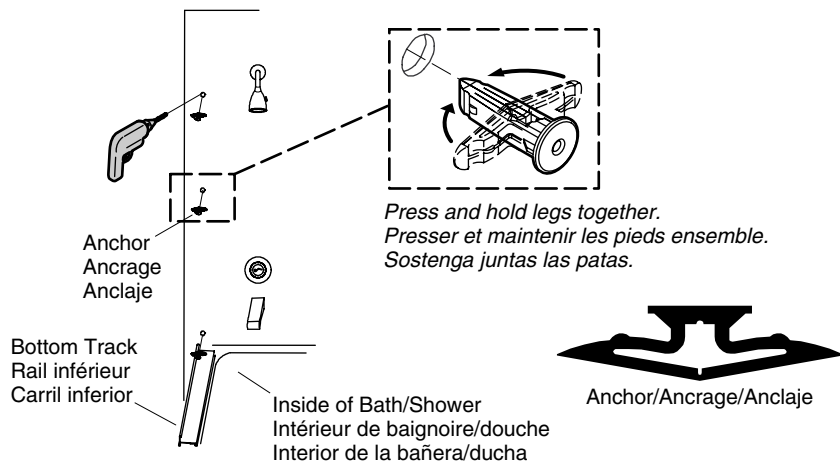

NOTE: When installing on ceramic tile, use a center punch to nick the surface of the glaze. Tap the center punch **lightly** with a hammer to avoid cracking the tile.

- Lightly center punch the hole locations.
- Drill a 5/16" hole at each mark. Use a tile or masonry bit for ceramic tile.
- Press and hold the legs of each anchor (provided) together and insert the anchor legs into the pre-drilled mounting holes.
- Repeat for all the anchors.
- Thoroughly clean the shower floor ledge and wall.

Installation des ancrages muraux

REMARQUE: Lors de l'installation sur des carreaux de céramique, utiliser un poinçon pour ébrécher la surface glacée. Taper le poinçon central **légèrement** avec un marteau pour éviter de craquer le carreau.

- Perforer légèrement le centre de l'emplacement des trous.
- Percer un trou de 5/16" au niveau de chaque repère. Utiliser une mèche à maçonnerie pour carrelage en céramique.
- Pousser et maintenir les ailes de chaque ancrage mural (fournis) ensemble et les insérer dans les trous de montage préalablement percés.
- Répéter la procédure pour tous les ancrages.
- Bien nettoyer le rebord du sol de douche et le mur.

Instale los anclajes de pared

NOTA: Cuando instale en azulejos de cerámica, utilice un punzón de marcar para marcar levemente la superficie vidriada. Golpee el punzón de marcar **levemente** con un martillo para evitar fisurar el azulejo.

- Marque ligeramente los orificios con un punzón de marcar.
- Taladre un orificio de 5/16" en cada lugar marcado. En azulejo de cerámica, utilice una broca para azulejo o mampostería.
- Mantenga juntas las patas de cada anclaje (provistos) e inserte las patas del anclaje dentro de los orificios de fijación taladrados previamente.
- Repita el procedimiento para todos los anclajes.
- Limpie a fondo el reborde del piso de la ducha y la pared.

6. Install the Wall Jamb

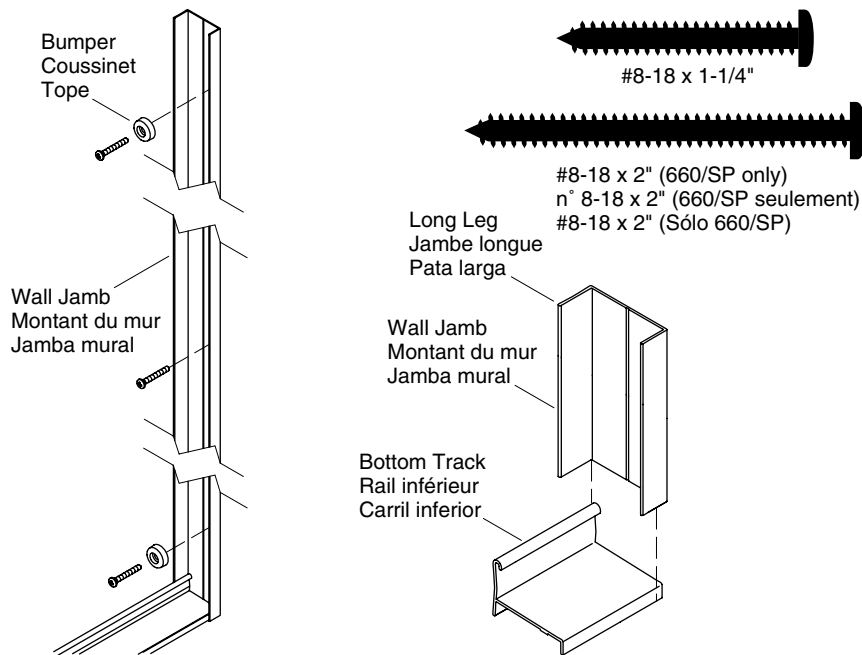

- Place a wall jamb over the bottom track, longer leg to the outside of the shower. Align the holes in the wall jamb with the holes in the wall.

NOTE: The top and bottom screws should be inserted through bumpers before being installed. Do not overtighten the screws or damage to the bumpers may occur.

- For **660/SP tapered wall jamba**s, secure the wall jamb to the wall with three #8-18 x 2" panhead screws.
- For **standard wall jamba**s, secure the wall jamb to the wall with three #8-18 x 1-1/4" panhead screws.
- Repeat the procedures with the other wall jamb.

Installation des montants du mur

- Placer un montant de jambe par-dessus le rail inférieur, avec la jambe la plus longue dirigée vers l'extérieur de la douche. Aligner les orifices du montant avec les orifices du mur.

REMARQUE: Les vis supérieures et inférieures devraient être insérées à travers des amortisseurs avant d'être installées. Un endommagement des amortisseurs pourrait avoir lieu si les vis sont trop serrées.

- Pour **les montants de mur coniques 660/SP**, sécuriser le montant de mur sur le mur avec trois vis à tête ronde #8-18 x 2".
- Pour **les montants de mur standard**, sécuriser le montant de mur sur le mur avec trois vis à tête ronde #8-18 x 1-1/4".

Installation des montants du mur (cont.)

- Répéter les procédures avec l'autre montant du mur.

Instale las jambas murales

- Coloque una jamba mural sobre el carril inferior, la pata más larga hacia el exterior de la ducha. Alinee los orificios de las jambas murales con los orificios de la pared.

NOTA: Los tornillos superiores e inferiores deben insertarse en los toques antes de instalarlos. No apriete demasiado los tornillos, pues se pueden dañar los toques.

- Para las **jambas murales angulares 660/SP**, fije la jamba mural a la pared con tres tornillos de cabeza redonda del #8-18 x 2".
- Para las **jambas murales estándar**, fije la jamba mural a la pared con tres tornillos de cabeza redonda del #8-18 x 1-1/4".
- Repita los procedimientos con la otra jamba mural.

7. Install the Panel Guide

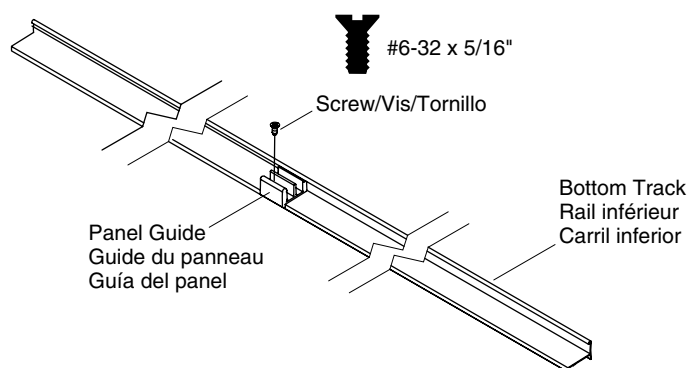

- Measure and mark the exact center of the bottom track.
- Center the panel guide on the center mark. Be sure the high side of the panel guide faces the shorter leg of the bottom track.
- Mark the location of the hole in the panel guide. Set the panel guide aside.
- Drill a hole through the bottom track using a 1/8" drill bit.
- Attach the panel guide to the bottom track with one #6-32 x 5/16" flathead screw.

Installer le guide de panneau

- Mesurer et marquer le centre exact du rail inférieur.
- Centrer le guide du panneau sur la marque centrale. S'assurer que le côté élevé du panneau soit de face au pied le plus court du rail inférieur.
- Marquer l'emplacement de l'orifice dans le guide du panneau. Mettre le guide du panneau de côté.
- Percer un orifice dans le rail inférieur avec une mèche de 1/8".

Installer le guide de panneau (cont.)

- Attacher le guide du panneau au rail inférieur avec une vis à tête plate #6-32 x 5/16".

Instale la guía del panel

- Mida y marque el centro exacto del carril inferior.
- Centre la guía del panel en la marca central. Asegúrese de que el lado alto de la guía del panel esté orientado hacia la pata más corta del carril inferior.
- Marque la ubicación del orificio en la guía del panel. Coloque la guía del panel a un lado.
- Taladre un orificio en el carril inferior con una broca de 1/8".
- Fije la guía del panel al carril inferior con un tornillo de cabeza plana del #6-32 x 5/16".

8. Install the Top Track

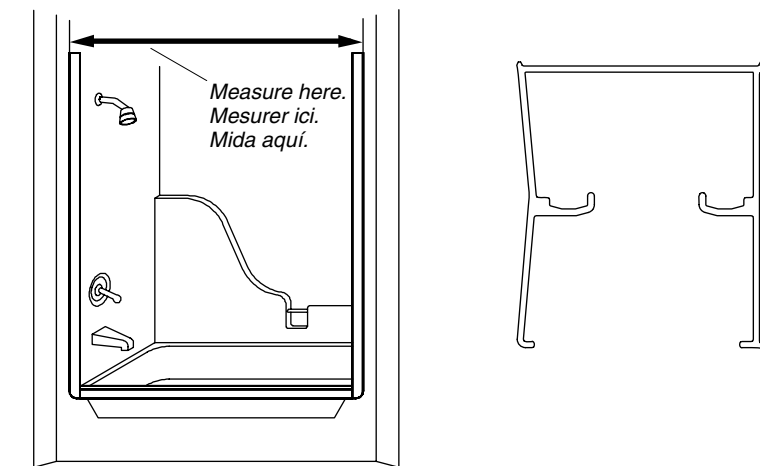

NOTE: The top track is designed so either side may be positioned facing outward according to your preference.

- Measure the distance from wall to wall above the wall jambs.
- Mark the top track at the determined dimension.

NOTE: For best results use a 32-teeth per inch hacksaw and miter box.

- Cut the top track on the inside edge of the mark [approximately 1/32" (1 mm) from the mark] to allow space for the top track to slide into place easily.
- Carefully file the rough edges smooth where the top track was cut, taking care to avoid damaging finished surfaces.
- Position the top track over the wall jambs and gently push down.

Installer le rail supérieur

REMARQUE: Le rail supérieur est conçu afin que chaque côté puisse être positionné vers l'extérieur selon la préférence.

- Mesurer la distance de mur à mur au-dessus des montants du mur.
- Marquer le rail supérieur à la dimension déterminée.

REMARQUE: Pour obtenir les meilleurs résultats possibles, utiliser une scie à métaux à 32 dents par pouce et une boîte à onglets.

- Découper le rail supérieur sur le rebord intérieur du repère [à approximativement 1/32" (1 mm) du repère] afin de laisser de l'espace pour permettre au rail supérieur de glisser en place aisément.
- Limer délicatement les rebords rugueux à l'endroit de découpe du rail supérieur en évitant d'endommager les surfaces finies.
- Positionner le rail supérieur sur les montants du mur et presser gentiment.

Instale el carril superior

NOTA: El carril superior está diseñado para que cualquier lado se pueda colocar orientado hacia fuera según se prefiera.

- Mida la distancia entre las paredes arriba de las jambas murales.
- Marque la distancia medida en el carril superior.

NOTA: Para obtener mejores resultados, utilice una hoja de sierra para metales de 32 dientes por pulgada y una caja de ingletes.

- Corte el carril superior por el borde interno de la marca [aproximadamente a 1/32" (1 mm) de la marca] para dejar espacio para que el carril superior encaje con facilidad.
- Con cuidado lime el filo áspero del corte en el carril superior, teniendo cuidado de no dañar las superficies acabadas.
- Coloque el carril superior sobre las jambas murales y presione suavemente.

9. Install the Rollers

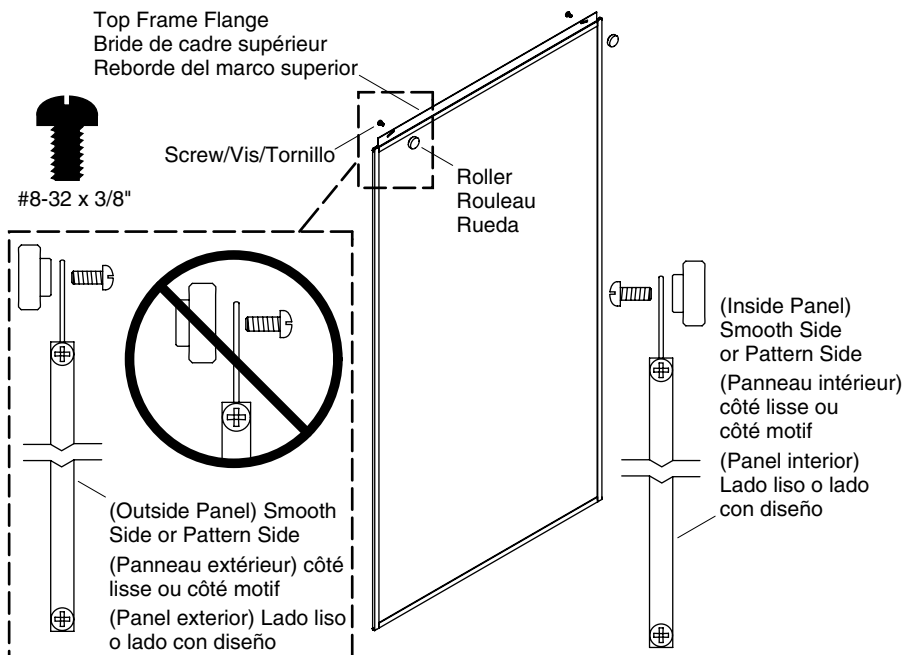

NOTE: The roller must be installed sleeve side toward the frame so the roller does not contact the frame.

- Using #8-32 x 3/8" panhead screws, assemble two rollers on each panel.
- Outside Panel** - Install the rollers toward the rough side of the glass. If the glass has patterns, install the rollers opposite the pattern side.
- Inside Panel** - Install the rollers toward the smooth side of the glass. If the glass has patterns, install the rollers toward the pattern side of the glass.

Installer les rouleaux

REMARQUE: Le rouleau doit être installé avec le côté manchon dirigé vers le cadre, de manière à ce que le rouleau ne contacte pas le cadre.

- Utiliser des vis à tête ronde #8-32 x 3/8" pour assembler deux rouleaux sur chaque panneau.
- Panneau extérieur** - Installer les rouleaux vers le côté rugueux du verre. Lorsque le verre a des motifs, installer les rouleaux au côté opposé du motif.
- Panneau intérieur** - Installer les rouleaux vers le côté lisse du verre. Si le verre a des motifs, installer les rouleaux du côté motif du verre.

Instale las ruedas

NOTA: La rueda se debe instalar con el lado de la manga hacia el marco de manera que la rueda no haga contacto con el marco.

- Utilice tornillos de cabeza redonda del #8-32 x 3/8" para montar dos ruedas en cada panel.
- Panel exterior** - Instale las ruedas de manera que estén orientadas hacia el lado rugoso del vidrio. Si el vidrio tiene diseño, instale las ruedas en el lado opuesto del diseño.
- Panel interior** - Instale las ruedas de manera que estén orientadas hacia el lado liso del vidrio. Si el vidrio tiene diseño, instale las ruedas hacia el lado del vidrio que tiene diseño.

10. Install the Door Panels

Side View
Vue latérale
Vista lateral

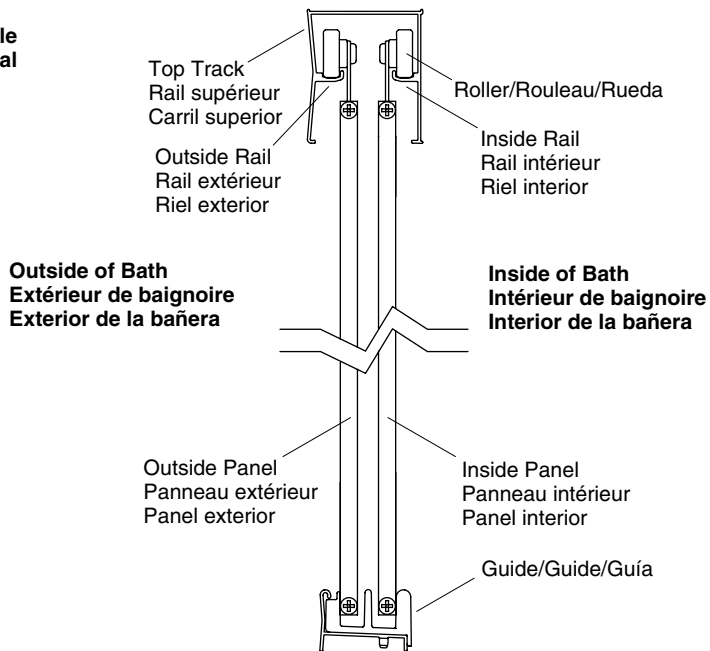

NOTE: Perform these installation steps from outside the bath/shower.

IMPORTANT! Risk of product damage and personal injury. It is critical the bumpers prevent direct contact between the door panel and the metal frame. If the door panel makes direct contact it will result in breakage of the glass and bodily harm.

Install the Inside Panel

- Run a rag along the each of the inside rails of the top track to remove debris.
- Lift the inside door panel with the rollers facing away from you.
- Position the rollers on the inside rail of the top track.

Install the Door Panels (cont.)

- Position the bottom of the door panel in the bottom track guide.
- Move the inside panel to the same side the showerhead is located.

Install the Outside Panel

- Lift the outside door panel with the rollers facing you and position the rollers on the outside rail.
- Position the rollers on the outside rail of the top track.
- Position the bottom of the door panel over the bottom track guide.
- Move the outside panel to the side opposite the showerhead.

Confirm Proper Operation

- Roll each door panel back and forth along the track to make sure they operate smoothly.
- If both door panels operate smoothly, perform the "Confirm Panel Alignment" instructions later in this section.
- If one of the door panels does not operate smoothly, remove it and make sure there is no debris or rough areas on the rails inside the top track.
- If no debris or rough areas are found, adjustment is required.
- If adjustment is required, determine if the door panel should be raised or lowered.
- Remove the door panel from the top track.
- Adjust the rollers by loosening the roller screw and moving the roller in the slot.
- To adjust the door panel higher**, move the rollers lower.
- To adjust the door panel lower**, move the rollers higher.
- Reinstall the door panel.
- Repeat if necessary.

Confirm Panel Alignment

NOTE: The edge of each door panel must touch the bumpers before coming in contact with the wall jambs. If the door panels do not touch the bumpers first, the wall is not plumb and the door panel needs to be adjusted.

- Check to be certain that the door panel is plumb with the wall and the door panels come in contact with the bumpers, not the wall jamb.
- If adjustment is required, determine whether the top or bottom of the door panel is closer to the wall.
- Remove the door panel from the top track and adjust the roller on the side of the door panel closest to the wall.
- Adjust the rollers by loosening the roller screw and moving the roller in the slot.
- If the bottom** of the door panel on the side being adjusted is farther away from the wall than the top of the panel, raise the roller.
- If the top** of the panel is farther away from the wall than the bottom of the panel, lower the roller.
- Reinstall the door panel.
- Repeat if necessary.

Installer les panneaux de porte

REMARQUE: Réaliser ces étapes d'installation de l'extérieur de la baignoire/douche.

Installer les panneaux de porte (cont.)

IMPORTANT! Risque de blessures ou d'endommagement du produit. Il est important que les butées empêchent un contact direct entre le panneau de la porte et le cadre métallique. Si le panneau de la porte entre en contact direct, le verre pourra se briser et résultera en lésions corporelles.

Installer le panneau intérieur

- Passer un chiffon le long de chacun des rails intérieurs du rail supérieur pour éliminer les débris.
- Soulever le panneau intérieur de porte avec les rouleaux orientés à l'écart.
- Positionner les rouleaux à l'intérieur du rail supérieur.
- Positionner le bas du panneau de porte à rouleaux à l'extérieur du rail supérieur.
- Amener le panneau intérieur sur le même côté que celui où se trouve la pomme de douche.

Installer le panneau extérieur

- Soulever le panneau de porte extérieur avec les rouleaux faisant face et positionner les rouleaux sur le rail extérieur.
- Placer les rouleaux sur le rail extérieur du rail supérieur.
- Positionner la base du panneau extérieur sur le guide du rail inférieur.
- Amener le panneau extérieur vers le côté opposé à la pomme de douche.

Confirmer le bon fonctionnement

- Rouler chaque panneau de porte d'avant en arrière le long du rail pour vérifier son bon fonctionnement.
- Si les deux panneaux de porte fonctionnent sans à-coups, suivre les étapes "Confirmer l'alignement du panneau" plus loin dans cette section.
- Si l'un des panneaux de porte ne fonctionne pas sans à-coups, retirer celui-ci et s'assurer de l'absence de débris ou de zones rugueuses sur les rails à l'intérieur du rail supérieur.
- Si aucun débris et aucune zone rugueuse n'ont été trouvés, un réglage sera nécessaire.
- Si un réglage est requis, déterminer si le panneau de porte doit être élevé ou abaissé.
- Retirer le panneau de porte du rail supérieur.
- Ajuster les rouleaux en desserrant la vis du rouleau et en amenant le rouleau dans la fente.
- Pour ajuster le panneau de porte vers le haut**, abaisser les rouleaux.
- Pour ajuster le panneau de porte vers le bas**, élever les rouleaux.
- Réinstaller le panneau de porte.
- Répéter si nécessaire.

Confirmer l'alignement du panneau

REMARQUE: Le bord de chaque panneau de porte doit toucher les butées avant d'entrer en contact avec les montants de mur. Si les panneaux de porte ne touchent pas les butées en premier lieu, le mur n'est pas d'aplomb et le panneau de porte doit être ajusté.

- Vérifier pour s'assurer que le panneau de porte est d'aplomb avec le mur et que les panneaux de porte entrent en contact avec les butées, et non pas le montant de mur.

Installer les panneaux de porte (cont.)

- Si un réglage est nécessaire, déterminer si le haut ou le bas du panneau de porte est le plus proche du mur.
- Retirer le panneau de porte du rail supérieur et ajuster le rouleau sur le côté du panneau de porte le plus proche du mur.
- Ajuster les rouleaux en desserrant la vis du rouleau et en amenant le rouleau dans la fente.
- Si le bas** du panneau de porte du côté ajusté est plus loin du mur que le dessus du panneau, élever le rouleau.
- Si le dessus** du panneau est plus loin du mur que le bas du panneau, abaisser le rouleau.
- Réinstaller le panneau de porte.
- Répéter si nécessaire.

Instale los paneles de la puerta

NOTA: Realice estos pasos de instalación desde el exterior de la bañera/ducha.

¡IMPORTANTE! Riesgo de lesiones personales y daños al producto. Es importante que los topes no entren en contacto entre el panel de la puerta y el marco de metal. Si el panel de la puerta tiene contacto directo se romperá el vidrio y ocurrirán lesiones personales.

Instale el panel interior

- Pase un trapo a lo largo de cada uno de los rieles interiores del carril superior para eliminar los residuos.
- Levante el panel interior de la puerta con las ruedas orientadas en la dirección opuesta a usted.
- Coloque las ruedas en el riel interior del carril superior.
- Coloque la parte inferior del panel de la puerta en la guía del carril inferior.
- Mueva el panel interior al mismo lado donde se encuentra la cabeza de ducha.

Instale el panel exterior

- Levante el panel exterior de la puerta con las ruedas orientadas hacia usted y coloque las ruedas en el riel exterior.
- Coloque las ruedas en el riel exterior del carril superior.
- Coloque la parte inferior del panel de la puerta sobre la guía del carril inferior.
- Mueva el panel exterior al lado opuesto a la cabeza de la ducha.

Confirme el funcionamiento correcto

- Ruede cada panel de puerta de un lado a otro a lo largo del carril para asegurarse de que funcione bien.
- Si ambos paneles de puerta operan suavemente, siga las instrucciones "Confirme la alineación del panel" que se presenta más adelante en esta sección.
- Si uno de los paneles de puerta no opera con suavidad, retírelo y asegúrese de que no haya residuos o áreas ásperas en los rieles dentro del carril superior.
- Si no hay residuos ni áreas ásperas, es necesario realizar ajustes.
- Si es necesario ajustar, determine si el panel de la puerta debe elevarse o bajarse.
- Retire el panel de puerta del carril superior.

Instale los paneles de la puerta (cont.)

- Ajuste las ruedas aflojando el tornillo de la ruca y moviendo la rueda en la ranura.
- Para ajustar el panel de puerta más alto**, mueva las ruedas más abajo.
- Para ajustar el panel de puerta más abajo**, mueva las ruedas más arriba.
- Vuelva a instalar el panel de la puerta.
- Repita el procedimiento según sea necesario.

Confirme la alineación del panel

NOTA: El filo de cada panel de puerta debe tocar los topes antes de entrar en contacto con las jambas murales. Si el panel de la puerta no toca los topes primero, la pared no está a plomo y será necesario ajustar el panel de la puerta.

- Verifique para asegurarse de que el panel de la puerta esté a plomo con la pared y que los paneles de la puerta entren en contacto con los topes, no la jamba mural.
- Si se necesita ajustar, determine si la parte superior o inferior del panel de la puerta está más cerca a la pared.
- Retire el panel de puerta del carril superior y ajuste la rueda del lado del panel de puerta más cercano a la pared.
- Ajuste las ruedas aflojando el tornillo de la ruca y moviendo la rueda en la ranura.
- Si la parte inferior** del panel de la puerta del lado que se está ajustando está más lejos de la pared que la parte superior del panel, suba la rueda.
- Si la parte superior** del panel está más lejos de la pared que la parte inferior del panel, baje la rueda.
- Vuelva a instalar el panel de la puerta.
- Repita el procedimiento según sea necesario.

11. Install the Towel Bar (If Equipped)

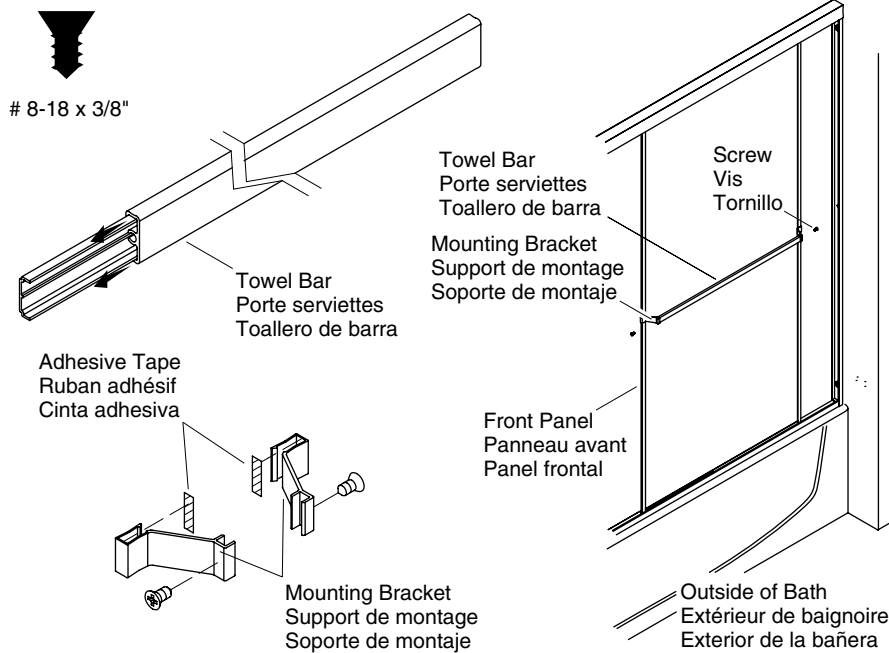

- Determine the middle point of the outside panel. Mark each side of the panel.
- Cut two 3/4" (1.9 cm) pieces of the provided adhesive tape.
- Remove the backing from one side of the tape and apply the adhesive side to the inside side of the towel bar mounting brackets on the end without a screw hole.
- Remove the backing from the outside surface of the pressure sensitive tape, carefully align the brackets with the mark on the front door panel, and firmly push each bracket into place.
- If a two piece towel bar is provided, insert the narrower bar into the larger bar.
- Attach the towel bar to the towel bar brackets using #8-18 x 3/8" screws.

Installer le porte-serviettes (le cas échéant)

- Déterminer le point central du panneau extérieur. Marquer chaque côté du panneau.
- Découper deux pièces de 3/4" (1,9 cm) du ruban adhésif fourni.
- Retirer le support d'un côté du ruban et appliquer le côté adhésif au côté intérieur des supports de fixation du porte-serviettes à l'extrémité sans trou de vis.
- Retirer le renfort de la surface extérieure du ruban sensible à la pression, aligner avec précaution les montants avec la marque du panneau de porte avant, et presser fermement chaque montant en place.
- Si un porte-serviettes à deux parties est fourni, insérer la barre la plus étroite dans la barre la plus grande.

Installer le porte-serviettes (le cas échéant) (cont.)

- Fixer le porte-serviettes sur les supports du porte-serviettes avec des vis #8-18 x 3/8".

Instale el toallero de barra (si equipada)

- Determine el punto medio del panel exterior. Marque cada lado del panel.
- Corte dos trozos de 3/4" (1,9 cm) de la cinta adhesiva provista.
- Retire el papel protector de un lado de la cinta y aplique el lado adhesivo en la parte interior de los soportes de montaje del toallero en el extremo sin orificio para tornillo.
- Retire el papel protector de la superficie exterior de la cinta autoadhesiva, alinee con cuidado los soportes con la señal en el panel frontal de la puerta y presione bien cada soporte en su lugar.
- Si viene un toallero de barra de dos piezas, inserte la barra más angosta en la barra más grande.
- Fije el toallero de barra a los soportes del toallero con tornillos del #8-18 x 3/8".

12. Install the Handle

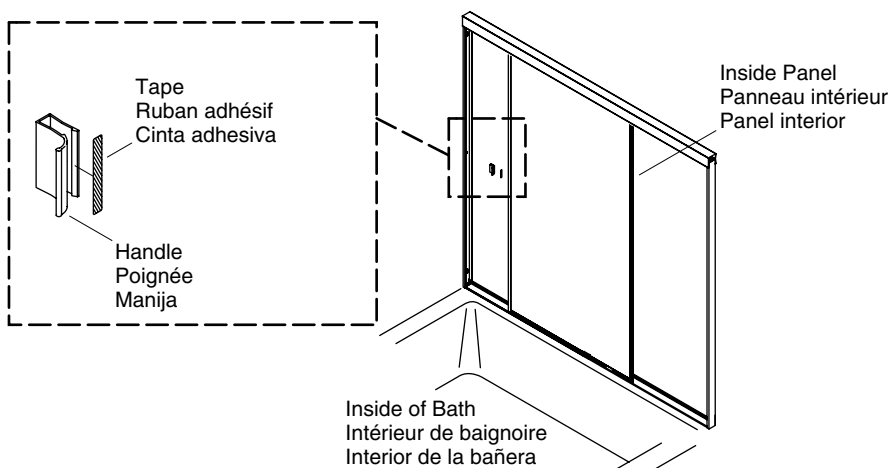

NOTE: If your door has a towel bar the handle must be installed on the inside panel, handle facing in.

- Select the location of the handle. Handle placement should not interfere with door movement. If the handle is installed on the outside panel, it must face out. If the handle is installed on the inside panel, it must face in.
- Find the vertical middle point of the inside panel. Mark the middle point on the side of the panel nearest to the showerhead.
- Cut a 1" (cm) piece of tape. Remove the protective backing from one side of the tape and apply the adhesive side to the handle.
- Remove the paper backing from the second side of the pressure sensitive tape.
- Firmly push the handle onto the panel frame. If necessary, lightly tap the handle into place with a hammer, taking care not to mar the surface.

Installer la poignée

REMARQUE: Si la porte est munie d'un porte-serviettes, la poignée doit être installée sur le panneau intérieur, avec la poignée tournée vers l'intérieur.

- Sélectionner l'emplacement de la poignée. L'emplacement de la poignée ne doit pas interférer avec le mouvement de la porte. Si la poignée est installée sur le panneau extérieur, elle doit être tournée vers l'extérieur. Si la poignée est installée sur le panneau intérieur, elle doit être tournée vers l'intérieur.
- Localiser le point central vertical du panneau intérieur. Marquer le point central sur le côté du panneau le plus près de la pomme de douche.
- Découper un morceau de ruban de 1" (cm). Retirer le support de protection d'un côté du ruban et appliquer le côté adhésif à la poignée.
- Retirer le renfort de papier du second côté du ruban sensible à la pression.
- Pousser fermement la poignée sur le cadre du panneau. Si nécessaire, taper légèrement la poignée en place avec un marteau, en prenant soin de ne pas endommager la surface.

Instale la manija

NOTA: Si su puerta tiene un toallero de barra, la manija se debe instalar en el panel interior con la manija hacia el interior.

- Seleccione el lugar de instalación de la manija. El lugar de instalación de la manija no debe interferir con el movimiento de la puerta. Si la manija se instala en el panel exterior, ésta debe mirar hacia fuera. Si la manija se instala en el panel interior, ésta debe mirar hacia dentro.
- Localice el punto medio vertical del panel interior. Marque el punto medio en el lado del panel más próximo a la cabeza de ducha.
- Corte un trozo de cinta de 1" (cm). Retire el papel protector de un lado de la cinta y aplique el lado adhesivo a la manija.
- Retire el papel protector del otro lado de la cinta autoadhesiva.
- Con firmeza empuje la manija dentro del marco del panel. Si es necesario, golpee suavemente la manija con un martillo para colocarla en su lugar, teniendo cuidado de no dañar la superficie.

13. Final Caulking

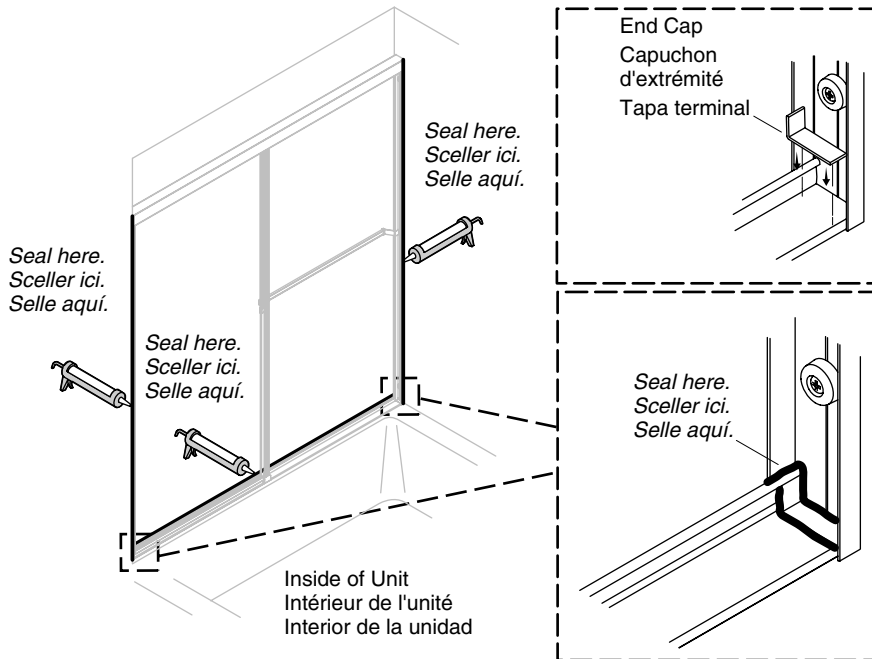

IMPORTANT! Carefully follow the silicone sealant manufacturer's instructions for application and curing time.

NOTE: Thoroughly clean and dry all dust, dirt, and grease from the bottom track and shower ledge surfaces where silicone sealant will be applied.

- If equipped, install the plastic end cap for improved aesthetics at each end of the bottom track. Secure using silicone sealant.

Carefully apply silicone sealant where:

- the wall jambs and wall meet both inside and outside the shower.
- the bottom track and wall jamb meet.
- the bottom track meets the bath/shower threshold on the outside of the door.

Mastic final

IMPORTANT! Suivre avec précaution les instructions du fabricant du mastic à la silicone pour l'application et durée de durcissement.

REMARQUE: Nettoyer à fond de toute poussière, saleté et graisse du rail inférieur et des surfaces de rebord de la douche où le mastic à la silicone sera appliqué.

- Le cas échéant, installer le capuchon d'extrémité en plastique pour une meilleure esthétique sur chaque embout du rail inférieur. Fixer en place en utilisant du mastic à la silicone.

Appliquer avec précaution le mastic à la silicone à l'emplacement où:

- les montants du mur et le mur se rencontrent à l'intérieur et à l'extérieur de la douche.
- le rail inférieur et le montant du mur se rencontrent.
- le rail inférieur entre en contact avec le seuil de la baignoire/de la douche sur l'extérieur de la porte.

Sellado final

¡IMPORTANTE! Con cuidado siga las instrucciones del fabricante del sellador de silicona para la aplicación y el tiempo de secado.

NOTA: Limpie bien el polvo, la suciedad y la grasa del carril inferior y las superficies del reborde de la ducha donde aplicará el sellador de silicona.

- Si equipada, instale la tapa del extremo de plástico para mejorar la estética de cada lado del carril inferior. Fije con sellador de silicona.

Con cuidado aplique sellador de silicona donde:

- hacen contacto las jambas murales y la pared, en el interior y exterior de la ducha.
- hacen contacto el carril inferior y la jamba mural.
- hacen contacto el carril inferior y el umbral de la bañera/ducha, en el exterior de la puerta.

Care and Cleaning Instructions

For best results, keep the following in mind when caring for your STERLING product:

- Use a squeegee following each shower to eliminate water spots on the inside of the glass panels.
- For glass surfaces, use a quality glass cleaner and a clean cloth to clean the mirror surface. Carefully follow the glass cleaner manufacturer's instructions.
- Occasionally wipe the doors with a mild detergent diluted in water to keep the glass panels and anodized aluminum parts looking new.
- Never use bristle brushes, abrasive sponges, scouring powder or sharp instruments on metal work or glass panels. They will scratch some metal and glass surfaces.
- For metal surfaces, never use abrasive cleansers or cleaners containing ammonia, bleach, acids, waxes, alcohol or solvents as they may damage the finish. Use of harsh cleaning agents may void Sterling's warranty obligations.
- Do not let cleaners sit or soak on surfaces.
- To avoid soap deposits or lime buildup in hard water areas, make a point to wipe the door dry after each use, just as you would towel dry your hands with a soft cloth.
- Rinse and wipe fixtures after cleaning to prevent soap buildup.

Care and Cleaning Instructions (cont.)

For detailed cleaning information and products to consider, visit www.sterlingplumbing.com/support.html. To order Care & Cleaning information, call 1-800-456-4537.

Instructions d'entretien et de nettoyage

Pour obtenir les meilleurs résultats possibles, prendre ce qui suit en considération lors de l'entretien de votre produit STERLING:

- Utiliser une raclette en caoutchouc après chaque usage, afin d'éliminer les taches d'eau sur la face intérieure des panneaux de verre.
- Pour des surfaces en verre, utiliser un nettoyant pour vitre de qualité et un chiffon propre pour nettoyer la surface du miroir. Suivre avec attention les instructions du fabricant du nettoyant pour verre.
- Essuyer les portes avec un détergent doux dilué de temps en temps afin de conserver l'aspect neuf des panneaux de verre et des pièces en aluminium.
- Ne jamais utiliser de brosses dures, d'éponges abrasives, de poudre à récurer ou d'instruments tranchants sur les parties métalliques ou les panneaux en verre. Ils rayeront certaines surfaces métalliques et en verre.
- Pour des surfaces en métal, ne jamais utiliser de nettoyants abrasifs ni de nettoyants contenant de l'ammoniac, de l'eau javellisée, des acides, des cires, de l'alcool ou des solvants car ils pourraient endommager le fini. L'utilisation d'agents nettoyants puissants pourrait annuler les obligations de garantie de Sterling.
- Ne pas laisser les nettoyants reposer sur les surfaces ni les pénétrer.
- Pour éviter l'accumulation de savon ou de calcaire, essuyer la porte après chaque usage, comme on le fait pour s'essuyer les mains avec un chiffon doux.
- Rincer et essuyer les éléments après le nettoyage pour éviter un dépôt de savon.

Pour obtenir des informations détaillées sur le nettoyage et les produits à considérer, visiter le site www.sterlingplumbing.com/support.html. Pour commander des instructions sur l'entretien et le nettoyage, composer le 1-800-456-4537.&

Instrucciones de cuidado y limpieza

Para obtener los mejores resultados, tenga presente lo siguiente al limpiar su producto STERLING:

- Utilice un jalador limpiaventanas después de cada uso de la ducha para eliminar las manchas de agua en la parte interior de los paneles de vidrio.
- Para las superficies de vidrio, utilice un limpiador para vidrios de alta calidad y un paño limpio para limpiar la superficie de espejo. Asegúrese de seguir las instrucciones del fabricante del limpiador para vidrios.
- Para mantener la apariencia como nueva, sólo se necesita limpiar de vez en cuando los paneles de vidrio y las piezas de aluminio anodizadas con un detergente suave diluido en agua.
- Nunca utilice cepillos de cerdas, esponjas abrasivas, polvos de tallar o instrumentos afilados en el metal o en los paneles de vidrio. Pues rayarán algunas superficies de metal y vidrio.
- Para las superficies de metal, nunca utilice limpiadores abrasivos o que contengan amoníaco, cloro, ácidos, ceras, alcohol o disolventes, pues pueden dañar el acabado. El uso de agentes limpiadores fuertes puede anular las obligaciones establecidas en la garantía de Sterling.
- No deje por tiempo prolongado los productos de limpieza en las superficies.

Instrucciones de cuidado y limpieza (cont.)

- Para evitar la acumulación de jabón o residuos cálcicos en zonas de agua dura, asegúrese de secar la puerta con un paño suave después de cada uso, como si se secara las manos con una toalla.
- Enjuague y seque los productos después de limpiarlos para evitar las manchas por acumulación de jabón.

Para obtener información detallada sobre la limpieza y los productos de limpieza a considerar, visítenos en www.sterlingplumbing.com/support.html. Para solicitar información acerca del cuidado y la limpieza, llame al 1-800-456-4537.

Warranty

5 YEARS LIMITED

5100 Series 6300 Series
5300 Series 6500 Series
5400 Series

3 YEARS LIMITED

1500 Series 2200 Series
1900 Series 5900 Series

1 YEAR LIMITED

500 Series 670 Series 2300 Series
600 Series 690 Series 2900 Series
660 Series 950 Series 3100 Series

Based on the classification specified above, STERLING bath and shower doors are warranted to be free of manufacturing defects within the time of the specified model's limited warranty from date of sale.

Kohler Co. will, at its election, repair, rectify or replace a fixture when inspection by Kohler Co. discloses any such defects occurring in normal usage within the time period of coverage stated above. Kohler Co. is not responsible for removal or installation costs where replacement is indicated. Damages due to improper handling, installation or maintenance are not considered manufacturing defects and are not covered by this warranty. This warranty is valid for the original, consumer purchaser only.

To obtain warranty service, contact Sterling, either through your plumbing contractor, home center, wholesaler or dealer, or by calling or writing Sterling, Consumer Services, 444 Highland Drive, Kohler, Wisconsin 53044, 1-800-783-7546.

TO THE EXTENT PERMITTED BY LAW, ALL IMPLIED WARRANTIES INCLUDING THOSE OF MERCHANTABILITY AND FITNESS FOR A PARTICULAR PURPOSE ARE HEREBY DISCLAIMED. KOHLER CO. AND SELLER HEREBY DISCLAIM ANY LIABILITY FOR SPECIAL, INCIDENTAL, OR CONSEQUENTIAL DAMAGES. Some states/provinces do not allow limitations on how long an implied warranty lasts, or the exclusion or limitation of special, incidental or consequential damages, so these limitations and exclusions may not apply to you. This warranty gives you specific legal rights. You may have other rights which vary from state/province to state/province.

This is the exclusive written warranty for Kohler Co.

Garantie

LIMITÉE 5 ANS

Séries 5100 Séries 6300
Séries 5300 Séries 6500
Séries 5400

LIMITÉE 3 ANS

Séries 1500 Séries 2200
Séries 1900 Séries 5900

LIMITÉE 1 AN

Série 500 Série 670 Série 2300
Séries 600 Séries 690 Séries 2900
Séries 660 Séries 950 Séries 3100

Selon la classification décrite ci-dessus, les portes de douches et les baignoires STERLING sont couvertes par une garantie limitée contre tout défaut de fabrication à partir de la

Garantie (cont.)

date d'achat, pour le temps qui correspond à chaque produit en particulier.

Kohler Co. réparera, rectifiera, ou remplacera à son gré un appareil, si, après inspection, Kohler Co détecte un défaut en cours d'utilisation normale pendant la période de couverture citée ci-dessus. Kohler Co n'est pas responsable des coûts d'installation ou de démontage, dans le cas où un remplacement s'avérait nécessaire. Tous dommages dus à une manipulation ou installation erronées ou à un mauvais entretien du produit ne seront pas considérés comme défauts de fabrication, et ne seront pas couverts par la présente garantie. Cette garantie est valide pour l'acquéreur original uniquement.

Pour obtenir un service de garantie, contacter Sterling, soit par l'intermédiaire de votre plombier, du centre de rénovation, du grossiste ou du concessionnaire, ou en appelant ou en écrivant à Sterling, Consumer Services, 444 Highland Drive, Kohler, Wisconsin 53044, 1-800-783-7546.

AUX LIMITES PERMISES PAR LA LOI, TOUTES LES GARANTIES IMPLICITES, Y COMPRIS LES GARANTIES DE QUALITÉ MARCHANDE ET D'APTITUDE À UN USAGE PARTICULIER SONT DÉCLINÉES PAR LES PRÉSENTES. KOHLER CO, ET LE REVENDEUR DÉCLINENT PAR LES PRÉSENTES TOUTE RESPONSABILITÉ POUR DES DOMMAGES PARTICULIERS, IMPRÉVUS OU INDIRECTS. Certains états/provinces ne permettent pas la limitation sur la durée de la garantie implicite, ou l'exclusion ou la limitation de dommages spéciaux, accessoires ou indirects, et, par conséquent, ces limitations et exclusions pourraient ne pas s'appliquer dans votre cas. Cette garantie vous donne des droits légaux spécifiques. Vous pouvez également avoir d'autres droits qui varient d'un état/province à l'autre.

Cette garantie est la garantie exclusive par écrit pour Kohler Co.

Garantía

LIMITADA DE 5 AÑOS

*Serie 5100 Serie 6300
Serie 5300 Serie 6500
Serie 5400*

LIMITADA DE 3 AÑOS

*Serie 1500 Serie 2200
Serie 1900 Serie 5900*

LIMITADA DE 1 AÑO

*Serie 500 Serie 670 Serie 2300
Serie 600 Serie 690 Serie 2900
Serie 660 Serie 950 Serie 3100*

De acuerdo a la clasificación arriba descrita, se garantiza que las bañeras y las puertas de ducha STERLING están libres de defectos de fabricación dentro del lapso de tiempo de la garantía limitada del modelo específico a partir de la fecha de venta.

Kohler Co., a su criterio, reparará, rectificará o reemplazará una unidad cuando la inspección de Kohler Co. determine que dichos defectos ocurrieron durante uso normal dentro del periodo de cobertura de la garantía indicado anteriormente. Kohler Co. no se hace responsable por los costos de desinstalación o instalación donde se reemplace el producto. Todo daño al producto como resultado de errores de manejo, instalación o mantenimiento inadecuado no serán considerados como defectos de fabricación y no estarán cubiertos bajo la presente garantía. Esta garantía es válida únicamente para el comprador original.

Para obtener servicio de garantía, comuníquese con Sterling, bien sea a través de su contratista de plomería, centro de remodelaciones, comerciante autorizado, o llamando o escribiendo a Sterling, Consumer Services, 444 Highland Drive, Kohler, Wisconsin 53044, 1-800-783-7546.

EN LA MEDIDA QUE LA LEY LO PERMITA, POR MEDIO DE LA PRESENTE SE DESCARGA RESPONSABILIDAD DE TODA GARANTÍA IMPLÍCITA, INCLUYENDO DE COMERCIALIZACIÓN E IDONEIDAD PARA UN PROPÓSITO

Garantía (cont.)

EN PARTICULAR, KOHLER CO. Y EL VENDEDOR POR MEDIO DE LA PRESENTE DESCARGAN TODA RESPONSABILIDAD POR CONCEPTO DE DAÑOS PARTICULARES, INCIDENTALES O INDIRECTOS. Algunos estados/provincias no permiten limitaciones en cuanto a la duración de una garantía implícita o a la exclusión o limitación de daños particulares, incidentales o indirectos, por lo que estas limitaciones y exclusiones pueden no aplicar a su caso. Esta garantía le otorga ciertos derechos legales específicos. Además, usted puede tener otros derechos que pueden variar de estado a estado y provincia a provincia.

El presente documento constituye la garantía exclusiva por escrito de Kohler Co.

Service Parts/Pièces de rechange/Piezas de repuesto

1129875**

Hardware Pack
Paquet de boulonnerie
Paquete de herrajes

Series Number Label

Étiquette avec numéro de série
Etiqueta con el número de serie

1129877**

Towel Bar Bracket and Hardware
Support de porte-serviettes et boulonnerie
Soporte del toallero de barra y herrajes

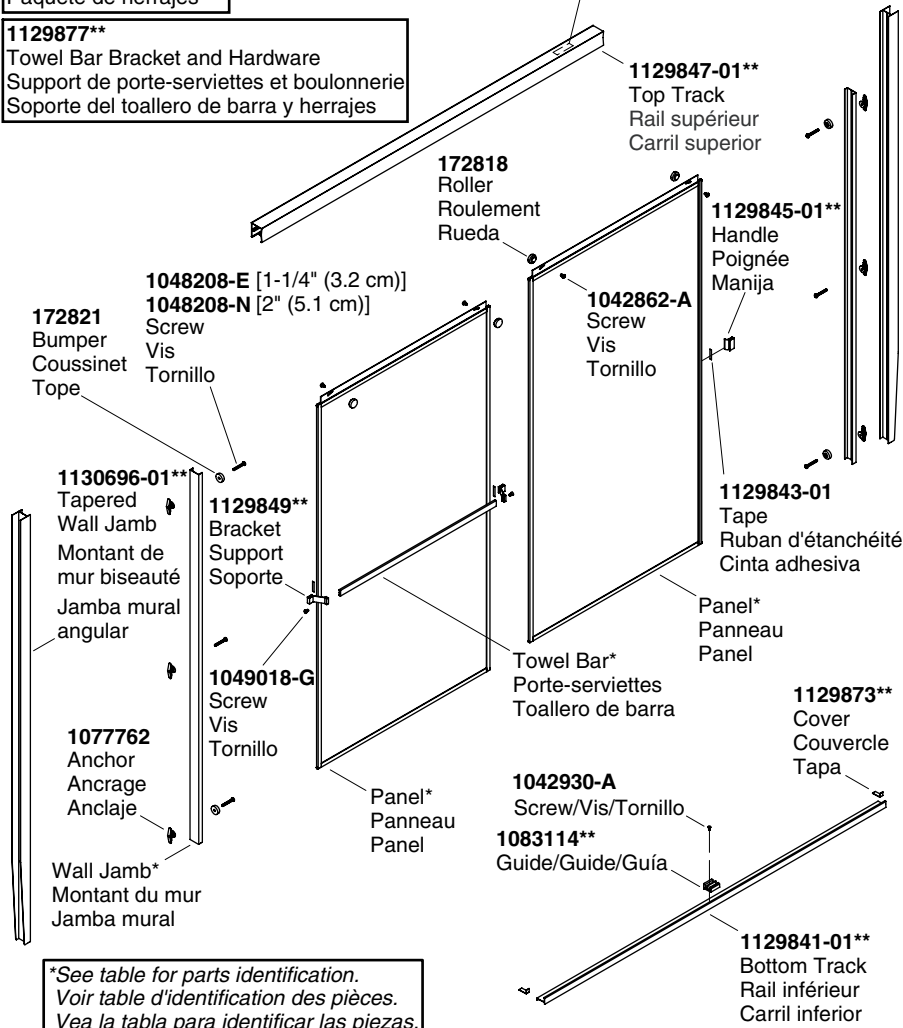

**See table for parts identification.
Voir table d'identification des pièces.
Vea la tabla para identificar las piezas.*

****Finish/color code must be specified when ordering.**

****Vous devez spécifier les codes de la finition et/ou de la couleur
quand vous passez votre commande.**

****Se debe especificar el código del acabado/color con el pedido.**

Parts Table/Tableau de pièces/Tabla de piezas

Model Number Numéro du modèle Número de modelo	Panel Panneau Panel	Towel Bar - Front Porte-serviettes - Avant Toallero de barra - Frontal	Towel Bar - Back Porte-serviettes - Arrière Toallero de barra - Posterior	Wall Jamb Montant du mur Jamba mural
500C-59S	1129852-BDS	N/A	N/A	1129839-01-BDS
500C-59T	1129852-ETH	N/A	N/A	1129839-01-ETH
660B-48S	1129853-BDS	1129863-01-BDS	1131456-01-BDS	1129839-02-BDS
660B-48T	1129853-ETH	1129863-01-ETH	1131456-01-ETH	1129839-02-ETH
660B/SP-46S	1129853-BDS	1129863-01-BDS	1131456-01-BDS	1129839-02-BDS
660B-52S	1129854-BDS	1129863-02-BDS	1131456-02-BDS	1129839-02-BDS
660B-52T	1129854-ETH	1129863-02-ETH	1131456-02-ETH	1129839-02-ETH
660B-56S	1129855-BDS	1129863-03-BDS	1131456-03-BDS	1129839-02-BDS
660B-56T	1129855-ETH	1129863-03-ETH	1131456-03-ETH	1129836-02-ETH
660B-59S	1129856-BDS	1129863-04-BDS	1131456-04-BDS	1129839-02-BDS
660B-59T	1129856-ETH	1129863-04-ETH	1131456-04-ETH	1129839-02-ETH
660B/SP-59S	1129856-BDS	1129863-04-BDS	1131456-04-BDS	1129839-02-BDS
670B-48S	1129857-BDS	1129863-01-BDS	1131456-01-BDS	1129839-03-BDS
670B-48T	1129857-ETH	1129863-01-ETH	1131456-01-ETH	1129839-03-ETH
670B-59S	1129858-BDS	1129863-04-BDS	1131456-04-BDS	1129839-03-BDS
670B-59T	1129858-ETH	1129863-04-ETH	1131456-04-ETH	1129839-03-ETH
690B-52S	1129850-BDS	1129863-02-BDS	1131456-02-BDS	1129839-01-BDS
690B-52T	1129850-ETH	1129863-02-ETH	1131456-02-ETH	1129839-01-ETH
690B-56S	1129851-BDS	1129863-03-BDS	1131456-03-BDS	1129839-01-BDS
690B-56T	1129851-ETH	1129863-03-ETH	1131456-03-ETH	1129839-01-ETH
690B-59S	1129852-BDS	1129863-04-BDS	1131456-04-BDS	1129839-01-BDS
690B-59T	1129852-ETH	1129863-04-ETH	1131456-04-ETH	1129839-01-ETH

Sterling

1113654-2-B

1113654-2-B

